

Jim Holtz
VAGABOND²

Packing More Powerful Possibilities

The new Vagabond™ 2 takes you to creative new places with all-metal gears and a more efficient motor to effortlessly cut and emboss many materials and thicknesses. Explore your creativity with the perfect shapes for mixed media, altered art, cardmaking, scrapbooking, home décor and more!



**Read Guide Before Operating Product
Save For Reference**

TABLE OF CONTENTS

- Important Safety Instructions
 - Grounding Instructions
 - Getting Started
 - Operating the VAGABOND 2 Die-Cutter
 - Sandwich Platform Alignment
 - Using the PLATFORM and THIN DIE ADAPTER
 - Using SIZZLITS[®] and CLEARLITS[™] Dies
 - Using ORIGINALS[™], BIGZ[™], MOVERS & SHAPERS[™] and ON THE EDGE[™] Dies
 - Using EMBOSSING FOLDERS and Dies
 - Using FRAMELITS[™], TRIPLITS[™] and THINLITS[™]
 - Using TEXTURZ[™] TEXTURE PLATES
 - Warranties
 - Other Languages
-

IMPORTANT SAFETY INSTRUCTIONS

This device is intended for household use only.

WARNING

To reduce the risk of fire, electrical shock or injury, read and understand all the instructions and warnings that come with your Vagabond 2 before operating machine (“Product”).



ELECTRICAL SHOCK HAZARD

Product is an electrical device. Use with caution. Observe the following precautions: **DO NOT DISASSEMBLE MACHINE.**

- Do not operate Product on wet surfaces or near any water sources (tub, shower, sink, etc.).
- Keep liquids and beverages away from Product.
- Unplug Product from outlet when not in use or before cleaning. Plug into proper wall receptacle (grounded with three polarized prongs only). (See “GROUNDING INSTRUCTIONS”)



PINCH HAZARD

- Keep hands, hair and clothing away from contact with rollers.



CUTTING HAZARD

- Do not contact the blade of the dies.

NOT SUITABLE FOR USE BY CHILDREN 14 YEARS AND UNDER

GENERAL SAFETY RULES:

- Read and understand all the instructions and warnings that come with the Product.
- Always operate Product on a dry, clean, level surface.
- Do not operate Product with wet hands or near water sources.
- Keep area of operation well lit.
- Do not operate Product near flammable liquids or gases.
- Do not operate Product out of doors.
- Do not unplug Product by tugging or pulling the power cord.

SAVE THESE INSTRUCTIONS and keep them near machine.

GROUNDING INSTRUCTIONS

This appliance must be grounded. In the event of malfunction or breakdown, grounding provides a path of least resistance for electric current to reduce the risk of electric shock. This appliance is equipped with a cord having an equipment-grounding conductor and a grounding plug. The plug must be plugged into an appropriate outlet that is properly installed and grounded in accordance with all local codes and ordinances.

⚠ DANGER

Improper connection of the equipment-grounding conductor can result in a risk of electric shock. The conductor with insulation having an outer surface that is green with or without yellow stripes is the equipment-grounding conductor. If repair or replacement of the cord or plug is necessary, do not connect the equipment-grounding conductor to a live terminal. Check with a qualified electrician or serviceman if the grounding instructions are not completely understood, or if in doubt as to whether the appliance is properly grounded. Do not modify the plug provided with the appliance – if it will not fit the outlet; have a proper outlet installed by a qualified electrician.

This appliance is for use on a nominal 120 V circuit, and has a grounding plug that looks similar to the plug illustrated in sketch A. A temporary adaptor, which looks like the adaptor illustrated in sketch B, may be used to connect this plug to a 2-pole receptacle if a properly grounded outlet is not available. The temporary adaptor should be used only until a properly grounded outlet can be installed by a qualified electrician. The green colored rigid ear, lug, and the like, extending from the adaptor must be connected to a permanent ground such as a properly grounded outlet box cover. Whenever the adaptor is used, it must be held in place by the metal screw.

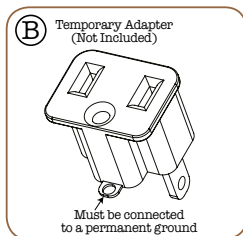
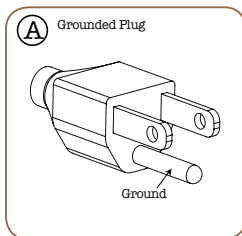

GETTING STARTED

Open the compartment on the end side of the machine and remove the power cord. Insert the non-pronged end of the power cord into the receptacle at the opposite end of the Machine. Insert the plug end into a properly grounded wall outlet. (See Grounding Instructions on previous page.)

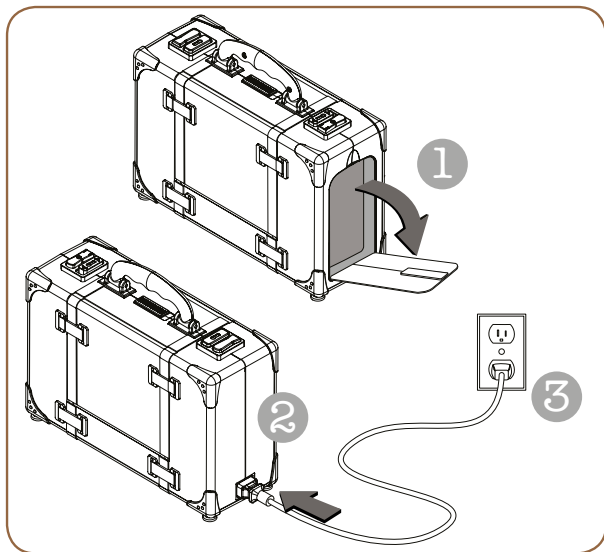

To open the Vagabond 2 Machine, push the slider located beneath the handle in either direction. The doors will open together in one smooth motion.

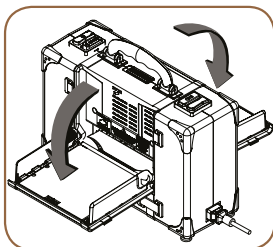
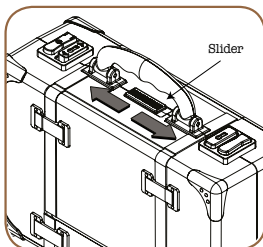

To close the Vagabond 2 Machine, push the doors closed until you hear the latches engage with a click.

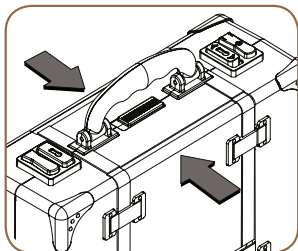
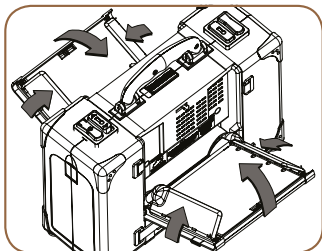

OPERATING THE VAGABOND 2:

To operate the machine, first open the doors. Then select the direction of the motor by sliding the forward/reverse switch in either direction. Once the desired direction has been determined, depress the motor on/off button. The motor will stay on only while the button is being pushed. If you take pressure off of the button, the motor will stop. (Note: The machine moves in forward and reverse, allowing for reversal of direction at any time. This also makes for convenient loading and handling of shape-cutting products from either end of your Vagabond 2 Machine.)

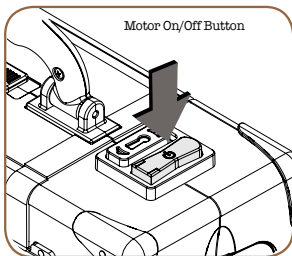
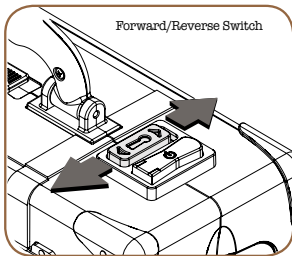

⚠ CAUTION

Do not attempt to touch or remove the shape-cutting products from the Vagabond 2 Machine until you have released all pressure from the motor switch and all materials are clear of the rollers. Then, and only then, is it safe to remove or handle your die and die-cut shape.



PINCH HAZARD

- Keep hands, hair and clothing away from contact with rollers.



CUTTING HAZARD

- Do not contact the blade of the dies.



Before sliding product into the rollers, observe the caution and warning labels printed on your Vagabond 2 Machine.

Sandwich/Platform Alignment

Before sending product through the Vagabond 2 Machine, it is important to ensure that the Platform, Cutting Pads and die, or the “sandwich,” is aligned properly.

To align the “sandwich,” press the Guide Flaps inward until they both make contact with the “sandwich” with enough force to move them into alignment before entering the rollers. Once the “sandwich” is aligned, you may proceed to slide it into the roller opening and depress the motor on/off button. Aligning the “sandwich” will prevent binding as it passes through the rollers.

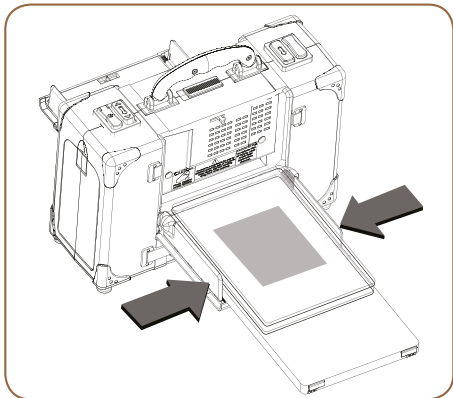

Using the Platform



Improper use of the Platform may cause damage to the Machine.
Read and follow the instructions provided on the Platform.

Sizzix PLATFORM • PLATEFORME • PLATAFORMA *Jan Holtz* VAGABOND 2

EMBOSSING • GAUFRAGE • REPUJAR	CUTTING • DÉCOUPER • CORTAR	GUIDE • GUIDE • GUIA
<p>REBOUND IMPRESSION™ • EMBOSSE IMAGES™ • EMBOSSE IMÁGENES™ • SENSATION™</p> <p>EMBOSSING OFFSET™</p>	<p>SOLES™</p> <p>SOLES DECORATIVE STOP™ - BANDES DECORATIVES SOULETS™ - BANDAS DE DECORACION SOULETS™</p>	<p>Light Overlay Paper Cada Hoja de Papel Cada Folha de Papel</p> <p>Clear Overlay Paper Cada Hoja de Papel Cada Folha de Papel</p> <p>Thin Die Cada Die Cada Fio</p> <p>Light Overlay Paper Cada Hoja de Papel Cada Folha de Papel</p> <p>Light Overlay Paper Cada Hoja de Papel Cada Folha de Papel</p> <p>Light Overlay Paper Cada Hoja de Papel Cada Folha de Papel</p>

Made in China
Empaque en China
Feito na China 02215 028mm

The Platform is designed to be used when you are cutting or embossing thin materials such as single sheets of paper or cardstock.

Sizzix THIN DIE ADAPTER • ADAPTATEUR POCHOIR POUR FIN GAUFRAGE • ADAPTADOR PARA TROQUELES FINOS *Jan Holtz* VAGABOND 2

CUTTING • DÉCOUPER • CORTAR	GUIDE • GUIDE • GUIA
<p>THINLITS™</p> <p>FRAMELITS™</p> <p>TRIPLETS™</p>	<p>Light Overlay Paper Cada Hoja de Papel Cada Folha de Papel</p> <p>Thin Die Cada Die Cada Fio</p> <p>Light Overlay Paper Cada Hoja de Papel Cada Folha de Papel</p> <p>Light Overlay Paper Cada Hoja de Papel Cada Folha de Papel</p>

DO NOT USE FOR EMBOSSING!
NE PAS UTILISER POUR LE GAUFRAGE!
NO UTILICE PARA GRABADO EN RELIEVE!

Made in China
Empaque en China
Feito na China 02215 028mm

The Thin Die Adapter allows you to use your Framelits™, Thinlits™, Triplets™ and other brands of thin dies in your machine.

Using Sizzlits® and Clearlits™

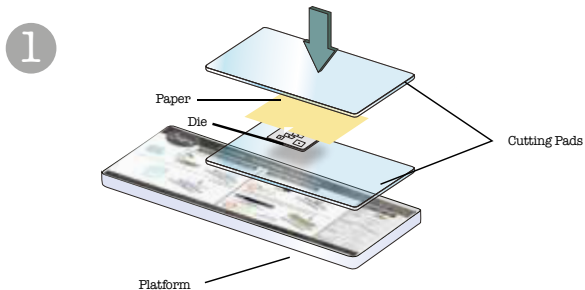

1. Place Sizzlits Die onto a Cutting Pad with foam side up. Place paper over the die. Place another Cutting Pad over the paper to create a “sandwich.” For Clearlits Die, place die over photo or material so that the area to be cut shows through the die. Then place photo or material and die between Cutting Pads to make “sandwich.” Place “sandwich” on Platform.

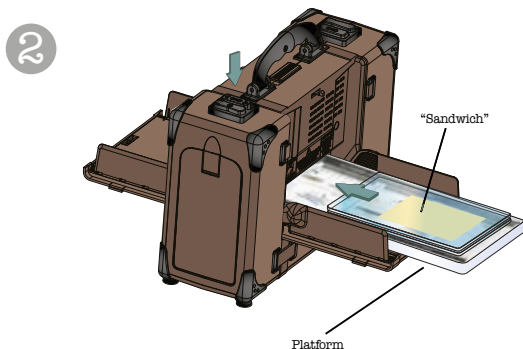

2. Use the forward/reverse switch to select the proper direction. Slide “sandwich” into the roller opening as far as it will go. Push in on the side flaps to align the “sandwich” and gently press the motor button. When the die “sandwich” is completely through the rollers, then and only then is it safe to remove or handle your die and die-cut shape.

Using an Originals™, Bigz™, Movers & Shapers™ or On the Edge™ Die

1

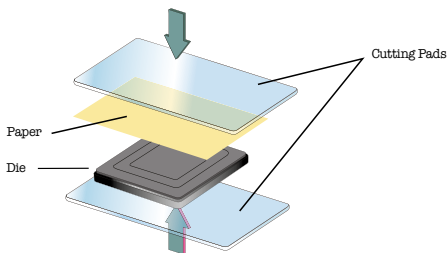

1. Place an Originals or Bigz Die on a Cutting Pad with foam side up. Place paper or desired material to be cut on top of the die. Place the second Cutting Pad on top of the paper or material to create a “sandwich.”

2

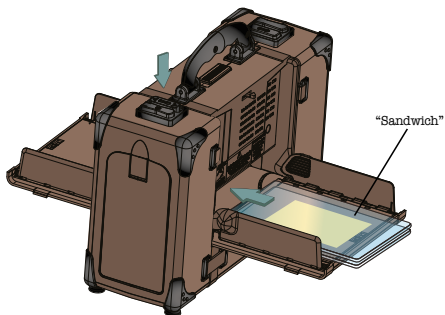

(Bigz XL Dies require
Extended Cutting Pads.)

2. Use the forward/reverse switch to select the proper direction. Slide “sandwich” into the roller opening as far as it will go. Push in on the side flaps to align the “sandwich” and gently press the motor button. When the die “sandwich” is completely through the rollers, then and only then is it safe to remove or handle your die and die-cut shape.

////////////////////////////////////

Using a Textured Impressions™, Texture Fades™, Texture Trades™, Simple Impressions® Embossing Folders, ShadowPress™ or Embosslits™ Dies

1

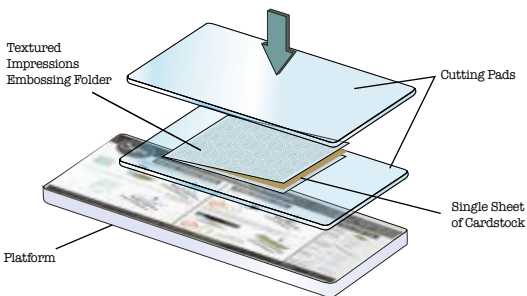

1. With Textured Impressions, Texture Fades, Simple Impressions Embossing Folder, ShadowPress or Embosslits Die open, insert paper, foil or other embossable material, then close like a book.

2

2. Use the forward/reverse switch to select the proper direction. Slide “sandwich” into the roller opening as far as it will go. Push in on the side flaps to align the “sandwich” and gently press the motor button. When the “sandwich” is completely through the rollers, then and only then is it safe to remove or handle your embossing folder and embossed shape.



Using Framelits™, Thinlits™, Triplits™ and Other Thin Dies

1

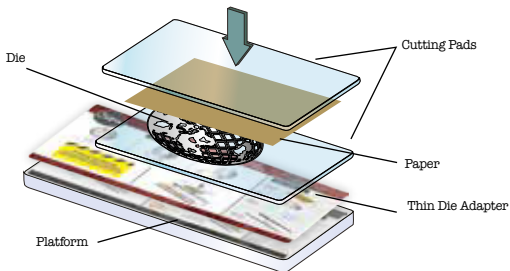

1. Place die on Cutting Pad. Place material over die and align. Place another Cutting Pad over the material and die to create a “sandwich.”

2

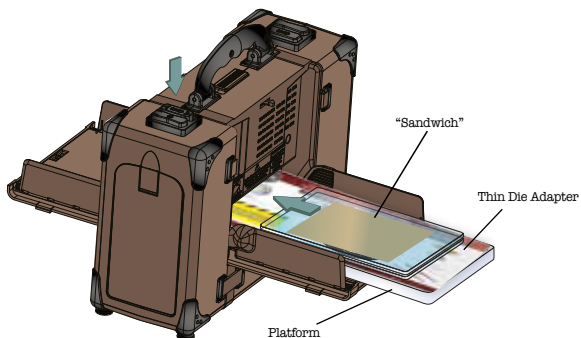

2. Use the forward/reverse switch to select the proper direction. Slide “sandwich,” Platform into the roller opening as far as it will go. Push in on the side flaps to align the “sandwich” and gently press the motor button. When the “sandwich” is completely through the rollers, then and only then is it safe to remove or handle your die and die-cut shape.

Using Texturz™ Texture Plates

1

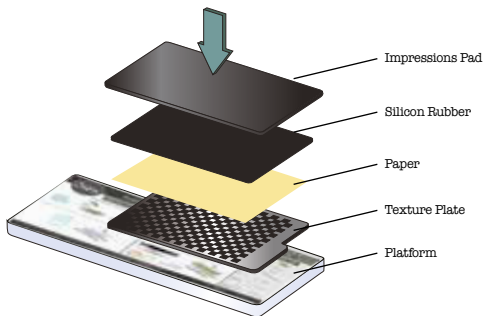

1. Place a Texture Plate directly on the Platform with the desired design facing up. Place paper or desired material on top of Texture Plate. Place Silicone Rubber on top of paper. Place Impressions Pad on top of Silicone Rubber to create a “sandwich.”

2

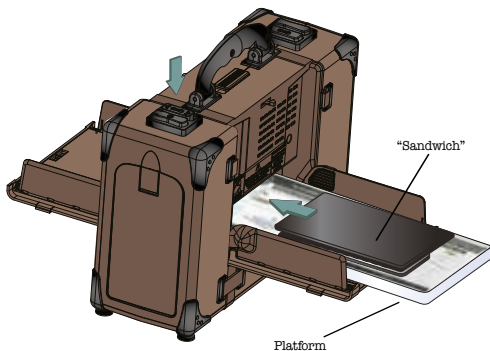

2. Use the forward/reverse switch to select the proper direction. Slide “sandwich,” Platform into the roller opening as far as it will go. Push in on the side flaps to align the “sandwich” and gently press the motor button. When the “sandwich” is completely through the rollers, then and only then is it safe to remove or handle your Texture Plate and texturized shape.

////////////////////////////////////

Tim Holtz® Vagabond™ 2 Machine by Sizzix® LIMITED 1-YEAR WARRANTY

What Does This Warranty Cover? This warranty covers any manufacturing defects in your Sizzix Vagabond 2 personal cutting machine (the “Product”).

How Long Does The Warranty Last? This warranty lasts for 1 year following your date of purchase of the Product. You should retain your receipt as proof of purchase, which may be required in connection with obtaining warranty service.

What Will Sizzix Do? Sizzix will repair or replace any manufacturing defects for Products returned within 1 year following the original date of purchase.

What Does This Warranty Not Cover? This warranty does not cover damages or defects caused by misuse or abuse of the Product, or use of the Product for commercial, rather than personal, applications. Cutting Pads and Platforms are excluded from this warranty.

Disclaimers. SIZZIX SHALL NOT BE LIABLE FOR CONSEQUENTIAL AND INCIDENTAL DAMAGES, DAMAGES FOR BODILY INJURY (INCLUDING DEATH) AND DAMAGE TO PROPERTY. THE DURATION OF ANY IMPLIED WARRANTIES SHALL BE LIMITED TO THE DURATION OF THE EXPRESS WARRANTY SET FORTH ABOVE. SOME STATES DO NOT ALLOW THE EXCLUSION OR LIMITATION OF INCIDENTAL OR CONSEQUENTIAL DAMAGE, DAMAGES FOR PERSONAL INJURY, OR THE LENGTH OF IMPLIED WARRANTIES, SO THESE LIMITATIONS MAY NOT APPLY TO YOU. THIS WARRANTY GIVES YOU SPECIFIC LEGAL RIGHTS, AND YOU MAY ALSO HAVE OTHER RIGHTS WHICH VARY FROM STATE TO STATE.



////////////////////////////////////

How Do You Get Warranty Service? If you believe that there is a manufacturing defect in your Product during the warranty period, contact Sizzix Customer Relations at the following telephone number or website:

North America:

sizzix.com

877-355-4766 toll-free in USA

949-598-8821 outside USA

A Return Authorization (RA), along with shipping information, will be issued. Following a determination by Sizzix that a fault covered by this warranty may have occurred, Sizzix will: (a) ship you replacement parts or (b) ship you a replacement Product. Product not covered by this warranty will be returned at your expense.



Made in China

Ellison® 2015. All rights reserved.



ESPAÑOL

Con la apariencia exterior de una maleta que ha viajado mucho, la Máquina Vagabond™ 2 se abre fácilmente para revelar una máquina portátil, aunque potente, que le transporta a lugares de ensueño. Si se observa con más detenimiento, la Vagabond 2 impresiona por su extraordinaria capacidad de cortar y repujar diferentes materiales y grosores. ¿Se le ocurre algo mejor para llevar en su viaje creativo?

Lea la guía antes de poner en funcionamiento el producto. Consérvela para que le sirva de referencia.

Índice

- INSTRUCCIONES DE SEGURIDAD IMPORTANTES
- INSTRUCCIONES DE CONEXIÓN A TIERRA
- CÓMO COMENZAR
- FUNCIONAMIENTO DE LA TROQUELADORA Vagabond 2
- ALINEACIÓN DE LA PLATAFORMA DE SÁNDWICH
- USO DE LA PLATAFORMA Y LA CUÑA ÚNICAS
- USO DE LOS TROQUELES SIZZLITS® Y CLEARLITS™
- USO DE LOS TROQUELES ORIGINALS™, BIGZ™, MOVERS & SHAPERS™, Y ON THE EDGE™
- USO DE FRAMELITS™, TRIPLITS™ y THINLITS™
- USO DE LAS CARPETAS DE REPUJADO Y LOS TROQUELES
- USO DE LAS PLACAS DE TEXTURA TEXTURZ™
- GARANTÍAS

INSTRUCCIONES DE SEGURIDAD IMPORTANTES

Este aparato está destinado sólo a uso doméstico.

ADVERTENCIA

Para reducir el riesgo de ignición, electrocución o lesión, lea y comprenda todas las instrucciones y advertencias que vienen con su Vagabond 2 antes de poner la máquina (el “Producto”) en funcionamiento.

RIESGO DE ELECTROCUCIÓN

El Producto es un aparato electrónico. Utilícelo con precaución. Siga las siguientes precauciones: **NO DESMONTE LA MÁQUINA.**

- No ponga el Producto en funcionamiento sobre superficies mojadas ni cerca de fuentes de agua (bañera, ducha, lavamanos, etc.).
- Mantenga líquidos y bebidas alejados del Producto.
- Desenchufe el Producto de la toma de corriente cuando no lo esté utilizando o antes de limpiarlo.

Enchúfelo en un tomacorriente de pared adecuado (tomacorriente conectado a tierra con tres clavijas polarizadas únicamente). (Vea las “INSTRUCCIONES DE PUESTA A TIERRA”)

PELIGRO DE ATRAPAMIENTO

- Mantenga las manos, el cabello y la ropa alejados del contacto con los rodillos.

PELIGRO DE CORTE

- No toque la cuchilla de los troqueles.

**NO APTO PARA USO DE NIÑOS
DE 14 AÑOS O MENORES**

INSTRUCCIONES DE SEGURIDAD GENERALES:

- Lea y entienda todas las instrucciones y advertencias que vienen con el Producto.
- Haga funcionar el Producto sobre una superficie seca, limpia y nivelada.
- No haga funcionar el Producto con las manos mojadas ni cerca de fuentes de agua.
- Mantenga el área de funcionamiento bien iluminada.
- No haga funcionar el Producto cerca de gases o líquidos inflamables.
- No haga funcionar el producto al aire libre.
- No desenchufe el producto quitando con fuerza o tirando del cable eléctrico.

CONSERVE ESTAS INSTRUCCIONES y guárdelas cerca de la máquina.

INSTRUCCIONES DE CONEXIÓN A TIERRA

Este aparato debe estar conectado a tierra. En el caso de fallo o avería, la conexión a tierra ofrece una vía de menos resistencia para la corriente eléctrica a fin de reducir el riesgo de descarga eléctrica. Este aparato está equipado con un cable que tiene un conductor de conexión a tierra del equipo y un enchufe conectado a tierra. El enchufe debe conectarse a una toma de tierra apropiada que esté correctamente instalada y conectada a tierra de conformidad con todas las ordenanzas y códigos locales.

PELIGRO:

La conexión incorrecta del conductor conectado a tierra del equipo puede generar un riesgo de descarga eléctrica. El conductor con aislamiento que tiene una superficie externa que es verde con o sin tiras amarillas es el conductor de conexión a tierra del equipo. Si es necesario reparar o cambiar el cable o el enchufe, no conecte el conductor de conexión a tierra del equipo en una terminal con corriente. Consulte con un electricista cualificado o técnico de servicio si las instrucciones de conexión a tierra no se entienden completamente o si duda sobre si el aparato está o no correctamente conectado a tierra. No modifique el enchufe proporcionado con el aparato -si no entra en la toma de corriente, haga que un electricista cualificado instale una toma de corriente adecuada. Este aparato está indicado para un circuito nominal de 120 V, y tiene un enchufe con conexión a tierra similar al enchufe que se muestra en el diagrama A. Puede utilizarse un adaptador temporal, que se parece al adaptador que se muestra en el diagrama B, para conectar este enchufe a una toma de corriente de 2 polos, si no hay una toma de corriente correctamente conectada a tierra. El adaptador temporal debe utilizarse solamente hasta que un electricista cualificado pueda instalar una toma de corriente correctamente conectada a tierra.

La espiga rígida de color verde, la lengüeta de conexión y el equivalente que sobresalen del adaptador deben conectarse a una toma a tierra permanente tal como la cubierta de una caja de distribución correctamente conectada a tierra. Siempre que se use el adaptador, debe sujetarse en su lugar con un tornillo metálico.

CÓMO COMENZAR

Abra el compartimento por el lado del extremo de la máquina y quite el cable eléctrico. Inserte el extremo sin clavijas del cable eléctrico en la entrada del extremo opuesto de la máquina. Inserte el enchufe en un tomacorriente de pared debidamente conectado a tierra. (Vea las Instrucciones de puesta a tierra de la página anterior.)

Para abrir la Máquina Vagabond 2, empuje la barra deslizante situada debajo del mango en cualquier dirección. Las puertas se abrirán a la vez con un movimiento suave. Para cerrar la Máquina Vagabond 2, cierre las puertas hasta que oiga que los cierres encajan con un clic.

CÓMO HACER FUNCIONAR LA VAGABOND 2:

Para hacer funcionar la máquina, primero abra las puertas. Posteriormente, seleccione la dirección del motor deslizando el interruptor de marcha adelante/atrás en la dirección deseada. Una vez determinada la dirección deseada, pulse el botón de encendido/apagado del motor. El motor permanecerá encendido solamente mientras esté pulsado el botón.

Si deja de pulsar el botón, el motor se detendrá. (Nota: La máquina se mueve hacia adelante y hacia atrás, permitiendo el cambio de dirección en cualquier momento. Esto permite la carga y el manejo de los productos cortadores desde cualquier extremo de su Máquina Vagabond 2.)

PRECAUCIONES

No intente tocar o quitar los productos cortadores de la Máquina Vagabond 2 hasta que haya dejado de pulsar completamente el interruptor del motor y todos los materiales estén fuera de los rodillos. Solamente después de eso es seguro quitar o manejar su troquel y su forma troquelada.



PELIGRO DE ATRAPAMIENTO

- Mantenga las manos, el cabello y la ropa alejados del contacto con los rodillos.



PELIGRO DE CORTE

- No toque la cuchilla de los troqueles.



Antes de deslizar materiales entre los rodillos, observe las etiquetas de precaución y advertencia impresas en su Máquina Vagabond 2.

Alineación de la plataforma/sándwich

Antes de introducir materiales en la Máquina Vagabond 2 es importante asegurarse de que la plataforma, las almohadillas de corte y el troquel, o el “sándwich”, están alineados correctamente.

Para alinear el “sándwich”, presione las lengüetas de guía hacia adentro hasta que ambas estén en contacto con el “sándwich” con fuerza suficiente como para alinearlos antes de que comience a pasar entre los rodillos. Una vez alineado el “sándwich”, proceda a deslizarlo dentro de la apertura de los rodillos y presione el botón de encendido/apagado del motor. La alineación del “sándwich” impide que este se atasque a medida que pasa entre los rodillos.

USO DE LA PLATAFORMA Y LA CUÑA ÚNICAS



El uso inadecuado de la plataforma y la cuña únicas puede dañar la máquina. Lea y siga las instrucciones que se facilitan sobre la plataforma y la cuña únicas.

La plataforma y la cuña únicas están diseñadas para ser utilizadas de manera conjunta al cortar o repujar materiales finos, como hojas de papel o cartulina individuales; sin embargo, cuando se utilizan materiales pesados como cartón, aglomerado o Grungeboard® o cuando se repuja más de una capa de cartulina, no se debe usar la cuña única.

Para sujetar la cuña única a la plataforma única, inserte la solapa de la cuña única en la pinza de la solapa que se encuentra en el extremo de la plataforma única.

Uso de Sizzlits® y Clearlits™

1. Coloque el troquel Sizzlits sobre una almohadilla de corte con la gomaespuma hacia arriba. Coloque el papel sobre el troquel. Coloque otra almohadilla de corte sobre el papel para crear un “sándwich”. Para usar el troquel Clearlits, coloque el troquel sobre la fotografía o el material, de manera que el área a cortar se vea a través del troquel. Posteriormente, coloque la fotografía o el material y el troquel entre las almohadillas de corte para formar un “sándwich”. Coloque el “sándwich” en la plataforma y la cuña únicas.

2. Utilice el interruptor de marcha adelante/atrás para seleccionar la dirección adecuada. Deslice el “sándwich” hacia adentro entre la apertura de los rodillos tanto como le sea posible. Presione las lengüetas laterales para alinear el “sándwich” y presione suavemente el botón del motor. Solamente cuando el “sándwich” del troquel ha pasado completamente a través de los rodillos, es seguro quitar o manejar su troquel y forma troquelada. olamente cuando el “sánd-

//////////
wich” del troquel ha pasado completamente a través de los rodillos, es seguro quitar o manejar su troquel y forma troquelada.

Uso de troqueles Originals™, Bigz™, Movers & Shapers™ o On the Edge™

1. Coloque un troquel Originals o Bigz sobre una almohadilla de corte con el lado de la gomaespuma hacia arriba. Coloque el papel o el material que desea cortar encima del troquel. Coloque la segunda almohadilla de corte encima del papel o material para crear un “sándwich.”

(Los troqueles Bigz XL requieren almohadillas de corte más grandes.)

2. Utilice el interruptor de marcha adelante/atrás para seleccionar la dirección adecuada. Deslice el “sándwich” hacia adentro entre la apertura de los rodillos tanto como le sea posible. Presione las lengüetas laterales para alinear el “sándwich” y presione suavemente el botón del motor. Solamente cuando el “sándwich” del troquel ha pasado completamente a través de los rodillos, es seguro quitar o manejar su troquel y forma troquelada. olamente cuando el “sándwich” del troquel ha pasado completamente a través de los rodillos, es seguro quitar o manejar su troquel y forma troquelada.

Uso de carpetas de repujado Textured Impressions™, Texture Fades™, Texture Trades™, Simple Impressions®, ShadowPress™ o troqueles Embosslits™

1. Con la carpeta de repujado Textured Impressions, Texture Trades, Texture Fades, Simple Impressions o el troquel Embosslits abiertos, inserte el papel, papel de aluminio o material a repujar, y posteriormente cierre como si fuera un libro. (No utilice la cuña única con materiales gruesos o doblados)

A. Coloque almohadillas de corte por encima y por debajo de la carpeta cerrada para crear un “sándwich”.

B. Coloque almohadillas de corte por encima y por debajo de la carpeta cerrada para crear un “sándwich”.

2. Utilice el interruptor de marcha adelante/atrás para seleccionar la dirección adecuada. Deslice el “sándwich”, la plataforma (y la cuña) hacia adentro entre la apertura de los rodillos tanto como le sea posible. Presione las lengüetas laterales para alinear el “sándwich” y presione suavemente el botón del motor. Solamente cuando el “sándwich” ha pasado completamente a través de los rodillos, es seguro quitar o manejar su carpeta de repujado y forma repujada.

//////////

Uso de Framelits™, Thinlits™, Triplits™ y otros troqueles delgados

1. Coloque el troquel en la almohadilla de corte. Coloque el material sobre el troquel y alinéelo. Coloque otra almohadilla de corte encima del material y del troquel para crear un “sándwich”.
2. Utilice el interruptor para avanzar/retroceder a fin de seleccionar la dirección adecuada. Deslice la plataforma con el “sándwich” hacia la apertura de los rodillos hasta donde llegue. Ajuste las solapas laterales para alinear el “sándwich” y presione suavemente el botón del motor. Únicamente después de que el “sándwich” haya atravesado completamente los rodillos es seguro retirar o manipular el troquel y la forma recortada.

Uso de las placas de textura Texturz™

1. Coloque una placa de textura directamente sobre la plataforma única con el diseño deseado hacia arriba. Coloque el papel o el material deseado encima de la placa de textura. Coloque la goma de silicona encima del papel. Coloque la almohadilla Impressions encima de la goma de silicona para crear un “sándwich”. Sobre una almohadilla de corte con el lado de la gomaespuma hacia arriba. Coloque el papel o el material que desea cortar encima del troquel. Coloque la segunda almohadilla de corte encima del papel o material para crear un “sándwich.”
2. Utilice el interruptor de marcha adelante/atrás para seleccionar la dirección adecuada. Deslice el “sándwich”, la plataforma (y la caña) hacia adentro entre la apertura de los rodillos tanto como le sea posible. Presione las lengüetas laterales para alinear el “sándwich” y presione suavemente el botón del motor. Solamente cuando el “sándwich” ha pasado completamente a través de los rodillos, es seguro quitar o manejar su placa de textura y su forma texturizada.

Máquina Tim Holtz® Vagabond™ 2 de Sizzix® GARANTÍA LIMITADA POR 1 AÑO

¿Qué cubre esta garantía? Esta garantía cubre cualquier defecto de fábrica de su máquina troqueladora personal Sizzix Vagabond 2 (el “Producto”).

¿Cuál es el periodo de validez de la garantía? Esta garantía es válida durante 1 año a partir de la fecha de compra del Producto. Debe conservar su recibo como prueba de compra, ya que podría ser necesario para obtener el servicio técnico bajo garantía.

////////////////////////////////////

¿Qué hará Sizzix? Sizzix reparará o sustituirá todos los Productos con defectos de fabricación devueltos en un periodo de un año a partir de la fecha original de compra.

¿Qué no cubre esta garantía? Esta garantía no cubre los daños o defectos causados por el uso incorrecto o abuso del Producto, o el uso del Producto para aplicaciones comerciales en vez de personales. Las almohadillas de corte quedan excluidas de esta garantía.
Exoneraciones de la garantía.

SIZZIX NO SERÁ RESPONSIBLE POR DAÑOS EMERGENTES Y ACCIDENTALES, DAÑOS POR LESIONES PERSONALES (INCLUIDA LA MUERTE) Y DAÑOS A BIENES. LA DURACIÓN DE TODAS LAS GARANTÍAS IMPLÍCITAS SE LIMITARÁ A LA DURACIÓN DE LA GARANTÍA EXPRESA ESTABLECIDA EN ESTE DOCUMENTO. ALGUNOS ESTADOS NO PERMITEN LA EXCLUSIÓN O LIMITACIÓN DE DAÑOS ACCIDENTALES O EMERGENTES, DAÑOS POR LESIONES PERSONALES, O EL PERIODO DE LAS GARANTÍAS IMPLÍCITAS, POR LO QUE ESTAS LIMITACIONES PODRÍAN NO APLICAR EN SU CASO. ESTA GARANTÍA LE OTORGA DERECHOS LEGALES ESPECÍFICOS, Y USTED TAMBIÉN PODRÍA TENER OTROS DERECHOS QUE VARIARÁN DE UN ESTADO AL OTRO.

¿Cómo consigo servicio técnico bajo garantía? Si cree que su Producto tiene un defecto de fabricación durante el periodo de garantía, comuníquese con el Servicio de Atención al Cliente de Sizzix llamando al siguiente número de teléfono o sitio web:

Norteamérica:

sizzix.com

877-355-4766 (gratis en EE. UU.)

949-598-8821 (fuera de EE. UU.)

Se le emitirá un número de autorización para devolución de mercancías, junto con la información de envío. Después de que Sizzix determine que el Producto presenta un fallo cubierto por esta garantía, Sizzix: (a) le enviará piezas de repuesto o (b) le enviará un producto de repuesto. El Producto no cubierto por esta garantía se devolverá pero usted deberá pagar los gastos.

////////////////////////////////////

FRANÇAIS

Ressemblant à une valise qui a fait le tour du monde, le Vagabond™ 2 s'ouvre facilement pour dévoiler une machine portable puissante, qui vous emmène dans des endroits imaginaires. Après l'avoir examiné de plus près, le Vagabond 2 surprend par son étrange capacité à couper et gaufrer différents matériaux et différentes épaisseurs sans effort. Pouvez-vous imaginer quelque chose de mieux pour votre voyage créatif? Lisez le guide avant d'allumer l'appareil Conservez comme référence.

Table des matières

- RÈGLES IMPORTANTES DE SÉCURITÉ
- INSTRUCTIONS DE MISE À LA TERRE
- EN AVANT
- ALLUMEZ LA DÉCOUPEUSE EMPORTE-PIÈCE VAGABOND™ 2
- ALIGNEMENT DE LA PLATEFORME SANDWICH
- UTILISER LA PLATEFORME ET LA CALE
- UTILISER DES EMPORTE-PIÈCES SIZZLITS® ET CLEARLITS™
- UTILISER DES EMPORTE-PIÈCES ORIGINALS™, BIGZ™, MOVERS & SHAPERS™ ET ON THE EDGE™
- UTILISER DES FRAMELITS™, TRIPLITS™ & THINLITS™
- UTILISER DES CHEMISES GAUFRÉES ET DES EMPORTE-PIÈCES
- UTILISER DES PLANCHES TEXTURÉES TEXTURZ™
- GARANTIES

RÈGLES IMPORTANTES DE SÉCURITÉ

Cet appareil est destiné à un usage domestique uniquement.

AVERTISSEMENT

Pour réduire les risques d'incendie, de décharge électrique ou de blessures, lisez et comprenez l'ensemble des instructions et avertissements qui accompagnent votre Vagabond 2 avant de l'allumer (« Produit »).



RISQUE DE DÉCHARGE ÉLECTRIQUE

Le produit est un appareil électrique. Utilisez-le avec prudence. Suivez les précautions suivantes : **NE PAS DÉMONTER LA MACHINE.**

• N'utilisez pas le produit sur des surfaces humides ou près d'un point d'eau

(baignoire, douche, évier, etc.).

• Maintenez à l'écart tout liquide ou toute boisson.
• Débranchez le produit lorsqu'il n'est pas utilisé et avant l'entretien.

Branchez-le dans une prise murale correspondante (mise à la terre avec seulement trois fiches polarisées). (Voir « INSTRUCTIONS DE MISE À LA TERRE »)



RISQUE DE PINCEMENT

• Maintenez vos mains, cheveux et habits à l'écart des rouleaux.



RISQUE DE COUPURE

• N'entrez pas en contact avec la lame de l'emporte-pièce.

NE CONVIENT PAS AUX ENFANTS DE MOINS DE 14 ANS

RÈGLES GÉNÉRALES DE SÉCURITÉ :

- Lisez et comprenez l'ensemble des instructions et avertissements accompagnant le produit.
- Utilisez toujours le produit sur une surface sèche, propre et à niveau.
- N'utilisez pas le produit avec des mains mouillées ou près d'un point d'eau.
- Utilisez le produit dans un endroit bien éclairé.
- N'utilisez pas le produit à proximité de liquides ou de gaz inflammables.
- N'utilisez pas le produit à l'extérieur.
- Ne débranchez pas le produit en tirant sur le câble d'alimentation.

CONSERVEZ CES INSTRUCTIONS et gardez-les près de la machine.

INSTRUCTIONS DE MISE A LA TERRE

Cet appareil doit être mis à la terre. En cas de défaillance ou de panne, la mise à la terre fournit le trajet de moindre résistance au courant électrique permettant de réduire le risque de décharge électrique. Cet appareil est équipé d'un cordon muni d'un conducteur et d'une fiche de mise à la terre. La fiche doit être branchée dans une prise adéquate, qui doit être correctement installée et mise à la terre conformément aux codes et règlements locaux.

 **DANGER:**

Un mauvais raccord du conducteur de mise à la terre peut entraîner un risque de décharge électrique. Le conducteur avec isolation dont le revêtement externe est vert (avec ou sans rayures jaunes) est le conducteur de mise à la terre de l'appareil. S'il est nécessaire de réparer ou de remplacer le cordon ou la fiche, ne pas connecter le conducteur de mise à la terre de l'appareil à une borne sous tension. Consulter un électricien ou un dépanneur compétent en cas de doute au sujet des instructions de mise à la terre ou pour vérifier si l'appareil est correctement mis à la terre. Ne pas altérer la fiche fournie avec l'appareil ; si elle ne rentre pas dans la prise, faire installer une prise convenable par un électricien compétent.

Cet appareil est conçu pour une utilisation avec une alimentation nominale de 120 V ; sa fiche de mise à la terre est similaire à celle qui est illustrée sur le schéma A. Un adaptateur temporaire (similaire à celui illustré sur le schéma B) peut être utilisé pour brancher cette fiche dans un socle à 2 cavités, à défaut d'une prise de courant mise à la terre. L'adaptateur temporaire ne doit être utilisé que jusqu'à ce qu'une prise de courant mise à la terre soit correctement installée par un électricien compétent. L'oreille rigide de couleur verte, la cosse, etc., sur le dessus de l'adaptateur, doivent être connectées sur une mise à la terre permanente comme, par exemple une boîte à prises correctement mise à la terre. Quand un adaptateur est utilisé, celui-ci doit être maintenu en place par une vis en métal.

EN AVANT

Ouvrez le compartiment à l'arrière de la machine et sortez le câble d'alimentation. Insérez l'extrémité du câble d'alimentation sans fiches dans la prise de l'autre côté de la machine. Insérez la fiche dans une prise de mise à la terre. (Voir les instructions de mise à la terre sur la page précédente.) Para cerrar la Máquina Vagabond 2, cierre las puertas hasta que oiga que los cierres encajan con un clic.

Pour ouvrir la machine Vagabond 2, poussez le curseur situé sous la poignée dans un sens ou dans l'autre. Les portes s'ouvriront en même temps dans un léger mouvement.

UTILISATION DE VAGABOND 2 :

Pour utiliser la machine, ouvrez d'abord les portes. Sélectionnez ensuite le sens du moteur en faisant glisser l'interrupteur avant/arrière dans un sens ou dans l'autre. Une fois que le sens désiré a été défini, appuyez sur le bouton marche/arrêt du moteur. Le moteur restera allumé seulement lorsque vous pressez le bouton. Si vous relâchez le bouton, le moteur s'arrêtera. (Remarque : la machine se déplace d'avant en arrière, ce qui permet d'inverser le sens à tout moment. Cette fonction permet également un chargement et une manipulation commode des formes à découper d'un côté ou d'un autre de votre machine Vagabond 2.)

ATTENTION

N'essayez pas de toucher ou de retirer les pièces à découper de la machine Vagabond 2 avant d'avoir relâché l'interrupteur du moteur et d'avoir enlevé tous les matériaux des rouleaux. Après, et seulement après, vous pouvez retirer ou manipuler votre emporte-pièce et la forme découpée en toute sécurité.



RISQUE DE PINCEMENT

- Maintenez vos mains, cheveux et habits à l'écart des rouleaux.



RISQUE DE COUPURE

- N'entrez pas en contact avec la lame de l'emporte-pièce..



Avant de glisser la pièce dans les rouleaux, lisez attentivement les avertissements figurant sur votre machine Vagabond 2.

Alignement de la plateforme/Sandwich

Avant d'insérer la pièce dans la machine Vagabond 2, il est important de s'assurer que la plateforme, les plaques et l'emporte-pièce, ou le « sandwich », soient correctement alignés.

Pour aligner le « sandwich », enfoncez le déflecteur à copeaux vers l'intérieur assez fortement pour le placer dans l'alignement jusqu'à ce qu'il rentre en contact avec le « sandwich » avant de l'insérer dans les rouleaux. Une fois que le « sandwich » est aligné, vous devez commencer à le faire glisser dans le rouleau en enfonçant et en relâchant le bouton marche/arrêt du moteur. L'alignement du « sandwich » empêche la reliure lorsqu'il passe dans les rouleaux.

Utiliser la plateforme et la cale



Un mauvais usage de la plateforme et de la cale peut endommager la machine. Lisez et suivez les instructions fournies concernant la plateforme et la cale.

La plateforme et la cale sont conçues pour être utilisées ensemble lorsque vous coupez ou gaufréz des matériaux fins comme des feuilles de papier ou du carton; cependant lorsque vous utilisez des matériaux épais, tels que du carton blanchi, carton gris ou du GrungeboardMD ou lorsque vous gaufréz plus d'une couche de carton, n'utilisez pas la cale.

Pour attacher la cale à la plateforme, insérez la languette de la cale dans le fermoir qui se trouve au bout de la plateforme.

Utiliser Sizzlits® et Clearlits™

1. Placez l'emporte-pièce Sizzlits sur la plaque (côté avec la mousse vers le haut). Placez le papier sur l'emporte-pièce. Placez une autre plaque sur le papier pour créer un « sandwich ». Pour un emporte-pièce Clearlits, placez-le sur une photo ou matériel. La surface à découper pourra se voir à travers l'emporte-pièce. Ensuite, placez la photo ou le matériel et l'emporte-pièce entre les plaques pour faire un « sandwich ». Placez le « sandwich » sur la plateforme et la cale.

2. Utilisez l'interrupteur avant/arrière pour sélectionner le bon sens. Faites glisser le « sandwich » dans les rouleaux au maximum. Poussez-le vers les volets latéraux pour aligner le « sandwich » et appuyez sur le bouton du moteur. Lorsque l'emporte-pièce « sandwich » est totalement passé sur les rouleaux, après et seulement après, vous pouvez retirer ou manipuler votre emporte-pièce et la forme découpée.

////////////////////

Utilisez un emporte-pièce Originals™, Bigz™, Movers & Shapers™ ou On the Edge™

1. Placez l'emporte-pièce Originals ou Bigz sur la plaque (mousse vers le haut). Placez le papier ou le matériel désiré à découper sur le dessus de l'emporte-pièce. Placez la seconde plaque sur le papier ou matériel pour faire un « sandwich ».

(Les emporte-pièces Bigz XL nécessitent des plaques plus grandes.)

2. Utilisez l'interrupteur avant/arrière pour sélectionner le bon sens. Faites glisser le « sandwich » dans les rouleaux au maximum. Poussez-le vers les volets latéraux pour aligner le « sandwich » et appuyez sur le bouton du moteur. Lorsque l'emporte-pièce « sandwich » est totalement passé sur les rouleaux, après et seulement après, vous pouvez retirer ou manipuler votre emporte-pièce et la forme découpée.

Utiliser des Textured Impressions™, Texture Fades™, Texture Trades™, Simple Impressions®, ShadowPress™ ou des emporte-pièces Embossblits™

1. Avec les impressions texturées, les fondus de tissu, les impressions simples, les chemises gaufrées ou les emporte-pièces Embossblits, ouvrez, insérez le papier, la feuille d'aluminium ou autre matériel à gaufrer, puis fermez comme un livre.

(N'utilisez pas de cale avec des matériaux épais ou pliés)

A. Placez une plaque au-dessus et en dessous de la chemise pour créer un « sandwich ».

B. Placez une plaque au-dessus et en dessous de la chemise pour créer un « sandwich ».

3. Utilisez l'interrupteur avant/arrière pour sélectionner le bon sens. Faites glisser le « sandwich » et la plateforme dans les rouleaux au maximum. Poussez-le vers les volets latéraux pour aligner le « sandwich » et appuyez sur le bouton du moteur. Lorsque le « sandwich » est totalement sur les rouleaux, après, et seulement après, vous pouvez retirer ou manipuler votre chemise gaufrée et la forme gaufrée en toute sécurité.



Utilisation des matrices Framelits™, Thinlits™, Triplits™ et autres matrices fines

1. Placer la matrice sur le tapis de découpe. Mettre le matériau sur la matrice et les aligner. Placer un autre tapis de découpe sur le matériau et la matrice pour former un « sandwich ».

2. Utiliser le bouton avant / arrière pour sélectionner la bonne direction. Glisser le « Sandwich » et le plateau dans l'ouverture de la machine, aussi loin que possible. Pousser sur les rabats latéraux pour aligner le « sandwich » et appuyer doucement sur le bouton de démarrage. Lorsque le « sandwich » est complètement passé entre les rouleaux, alors et uniquement à ce moment-là, la matrice et la forme coupée peuvent être retirées et manipulées en toute sécurité.

Utiliser les planches de tissu Texturz™

1. Placez une planche de tissu directement sur la plateforme (motif désiré vers le haut). Placez le papier ou le matériel désiré au dessus de la planche de tissu. Placez le silicone au-dessus du papier. Placez les plaques d'impressions au-dessus du silicone pour créer un « sandwich ».

2. Utilisez l'interrupteur avant/arrière pour sélectionner le bon sens. Faites glisser le « sandwich » et la plateforme dans les rouleaux au maximum. Poussez-le vers les volets latéraux pour aligner le « sandwich » et appuyez sur le bouton du moteur. Lorsque le « sandwich » est totalement sur les rouleaux, après, et seulement après, vous pourrez retirer ou manipuler votre planche de tissu et forme texturée.

Machine Tim Holtz® Vagabond™ 2 par Sizzix® GARANTIE LIMITÉE D'UN AN

Que couvre cette garantie? Cette garantie couvre tous les défauts de fabrication de votre machine personnelle Sizzix Vagabond 2.
(le « Produit »)

Durée de la garantie. Le Produit est sous garantie pendant 1 an à partir de la date d'achat. Conservez votre facture en guise de preuve d'achat; cette dernière peut être nécessaire pour bénéficier de réparations sous garantie.

Engagement de Sizzix. Sizzix s'engage à réparer ou remplacer tout défaut de fabrication des Produits retournés dans l'année (1 an) qui suit la date d'achat d'origine.

Clause de non-garantie. Cette garantie ne couvre pas les dommages ou défauts occasionnés par une mauvaise utilisation ou un abus du Produit, ou une utilisation du Produit à des fins commerciales et non personnelles. Les tapis de découpe ne sont pas couverts sous cette garantie.

Avis de non-responsabilité.

SIZZIX NE PEUT ÊTRE TENU RESPONSABLE DES DOMMAGES INDIRECTS ET ACCESSOIRES, DES DOMMAGES POUR PRÉJUDICE CORPOREL (Y COMPRIS LE DÉCÈS) ET DES DOMMAGES AUX BIENS. LA DURÉE DE TOUTE GARANTIE TACITE EST LIMITÉE À LA DURÉE DE LA GARANTIE EXPRESSE ÉNONCÉE CI-DESSUS. CERTAINS ÉTATS NE PERMETTENT PAS L'EXCLUSION OU LA LIMITATION DES DOMMAGES ACCESSOIRES OU INDIRECTS, DES DOMMAGES POUR PRÉJUDICE CORPOREL OU DE LA DURÉE DES GARANTIES TACITES. PAR CONSÉQUENT, LES LIMITATIONS SUSMENTIONNÉES PEUVENT NE PAS VOUS CONCERNER. CETTE GARANTIE VOUS DONNE DES DROITS LÉGAUX SPÉCIFIQUES, OUTRE LES DROITS QUE VOUS POUVEZ AVOIR DANS VOTRE ÉTAT DE RÉSIDENCE (CES DROITS VARIENT SELON LES ÉTATS).

Obtention des réparations sous garantie. Si vous pensez qu'il y a un défaut de fabrication de votre Produit pendant la période de garantie, contactez le service après-vente de Sizzix en consultant l'un des sites web ou en appelant l'un des numéros suivants:

Amérique du Nord:

sizzix.com

+1-877-355-4766 appel gratuit aux États-Unis

+1-949-598-8821 hors des États-Unis

Une autorisation de retour (AR) ainsi que les détails d'expédition vous seront communiqués. Lorsque Sizzix a déterminé qu'un dommage couvert sous cette garantie a eu lieu, Sizzix: (a) vous enverra des pièces de rechange ou (b) vous enverra un produit de remplacement. Tout produit n'étant pas couvert sous cette garantie sera retourné à vos frais.

Jim Holtz
VAGABOND²

sizzix.com / 877-355-4766
25862 Commercentre Drive, Lake Forest, CA 92630

©2015 Ellison. All rights reserved.

T15-0021