



**Fuse**  
Creativity System®

Getting Started Manual  
Guide de démarrage (p.18)  
Manual de primeros pasos (p.34)



**FISKARS®**



# Fuse Creativity System<sup>®</sup>

Die-cut and letterpress in one pass<sup>™</sup>

## Contents

What's in the Box .....	4–5
Setting Up .....	6
“Sandwiches” for Creating 5 Techniques .....	7
How to Die-cut and Letterpress .....	8–9
How to Die-cut and Press Only .....	10
How to Die-cut Only .....	11
How to Letterpress Only .....	12
How to Press Only .....	13
Expand Your Possibilities .....	14–15
Tips and Tricks .....	16
Adapter Recipes .....	17

Before using the Fuse Creativity System<sup>®</sup>, read through the entire manual and fully understand the safety information.

**Save this manual for future reference.**

 <b>CAUTION</b>	To reduce the risk of injury, Read and follow all instructions before use. Cut/Pinch Hazard: Sharp blade. Avoid pinch points. Always keep fingers and body away from blades and moving parts. Contact may result in injury. Handle with Care. Never carry FUSE in open position. Always put in closed position latched and securely engaged to transport. Use only with attachments recommended (sold) by the manufacturer. <b>Keep away from children.</b>
--------------------------------------------------------------------------------------------------	-------------------------------------------------------------------------------------------------------------------------------------------------------------------------------------------------------------------------------------------------------------------------------------------------------------------------------------------------------------------------------------------------------------------------------------------------------------

Model Number: 100770-1001

Date of Purchase \_\_\_\_\_

Serial Number \_\_\_\_\_ (located on bottom of machine)

Go to **fiskars.com/registration** to register your Fuse Creativity System®

Questions? Suggestions?

Don't return to the store. We're here to help.

Call our customer service team at 1-877-201-3260

Visit our website at [fiskars.com/fuse](http://fiskars.com/fuse)

**LIMITED THREE-YEAR WARRANTY**

Fiskars warrants to the original consumer purchaser that its Creativity System is free from defects in material and workmanship appearing under normal use within three (3) years after the date of purchase. This warranty does not cover damage to the Creativity System caused by abuse, acts of God, your failure to follow product instructions, mishandling or unauthorized repair or routine replacement parts. THIS WARRANTY IS IN LIEU OF ALL OTHER EXPRESS WARRANTIES; AND ANY IMPLIED WARRANTIES, INCLUDING BUT NOT LIMITED TO ANY IMPLIED WARRANTY OF MERCHANTABILITY OR FITNESS FOR PARTICULAR PURPOSE, ARE LIMITED TO THE DURATION OF THIS WARRANTY. IN NO EVENT WILL FISKARS BRANDS, INC. BE LIABLE FOR ANY INCIDENTAL OR CONSEQUENTIAL DAMAGES. Some states do not allow limitations on how long an implied warranty lasts and/or the exclusion or limitation of incidental or consequential damages, so the above limitation and/or the above exclusion may not apply to you. This warranty gives you specific legal rights, and you may have other rights, which vary from state to state. As its sole responsibility and your sole remedy for any warranted defect, Fiskars Brands, Inc. will replace any defective part of the Creativity System containing a warranted defect, free of charge, with proof of purchase and notification within a reasonable period of time (but no longer than 6 months) following the discovery of such defect. For warranty service email [warranty@fiskars.com](mailto:warranty@fiskars.com) or call 866-348-5661.

## What's in the Box

### A) Fuse Creativity Machine

- 1) Built-in Storage
- 2) Easy-to-Turn Crank
- 3) Carrying Handle



## B) Steel-rule Design Set

Includes a die and two interchangeable letterpress plates.

- 1) Two Interchangeable Letterpress Plates
- 2) Steel-rule Die
- 3) Cover

Steel-rule die cuts thicker materials including chipboard, wood veneer, cork, magnet, vellum, window sheets, vinyl, felt, fabric, foil, foam, cardstock and other similar materials.

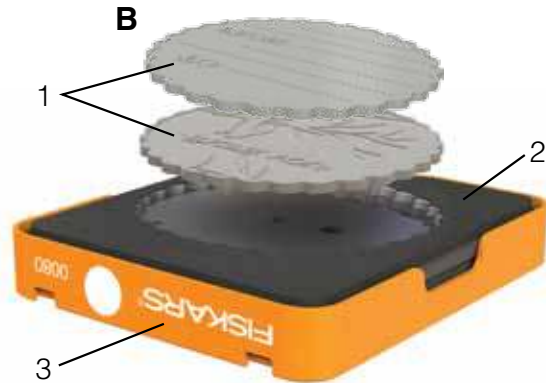

## C) Cutting Plate with Rubber Mat Attached

## D) Base Plate

## E) Ink Pad

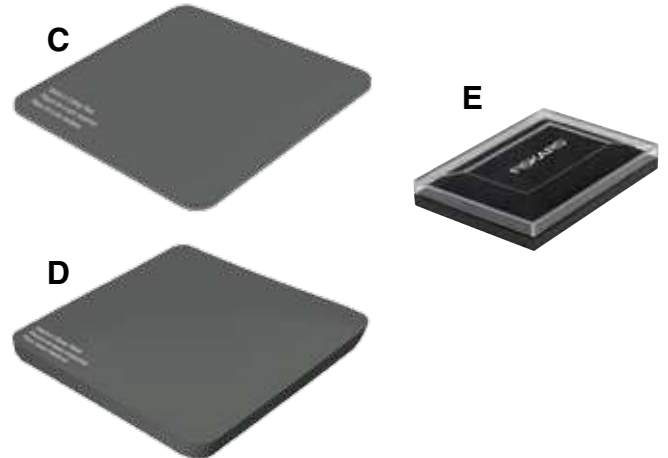

## Setting Up

Find a flat, level surface for your Fuse Creativity Machine.

### A) Opening the Fuse Creativity Machine

- 1) Squeeze the orange buttons on the crank and rotate the crank away from the machine.
- 2) Then unlock the handle lock by pressing down. Open and lay your machine flat.

### B) Take the starter set components out of the machine's built-in storage.

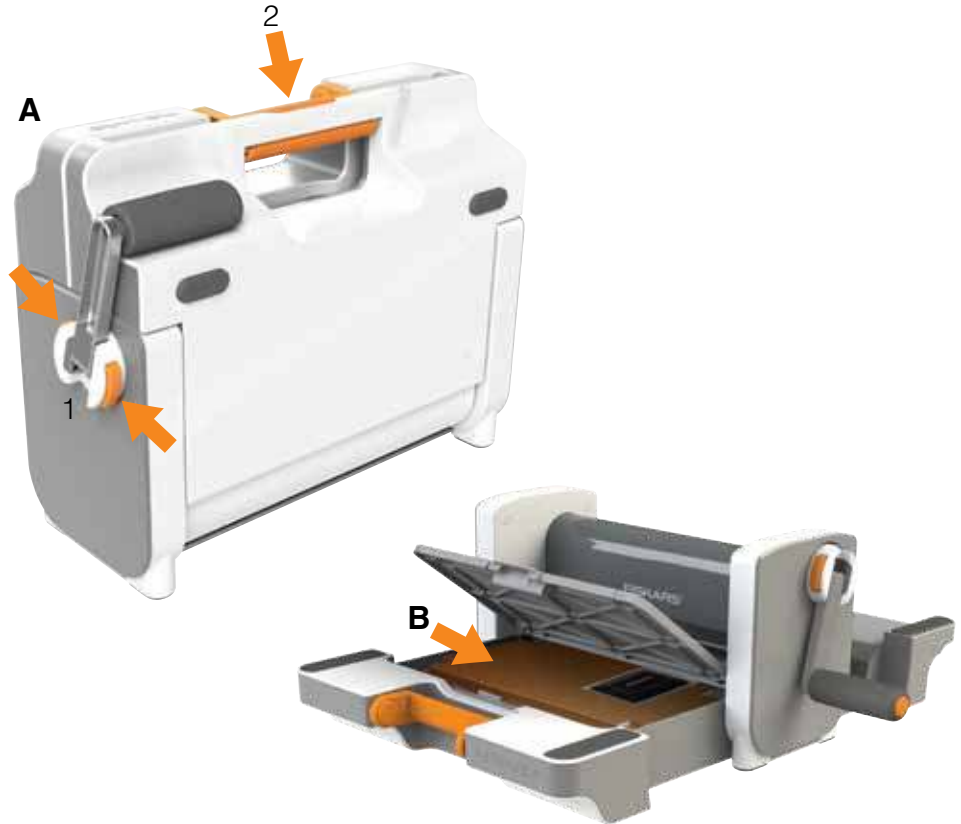

# “Sandwiches” for Creating 5 Techniques



**Die-cut + Letterpress**

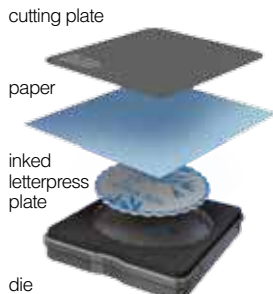

**Die-cut + Press Only**

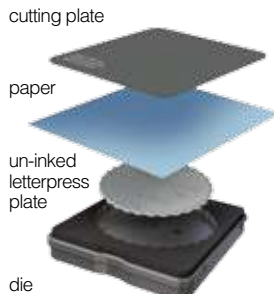

**Die-cut Only**

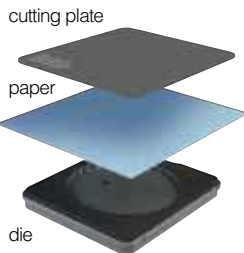

**Letterpress Only**

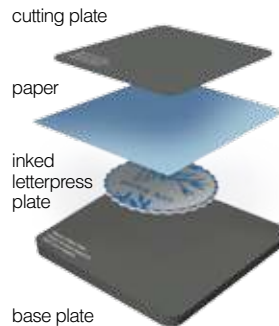

**Press Only**

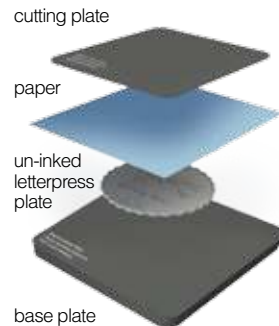



## Die-cut + Letterpress

Follow these simple steps to die-cut and letterpress in one pass through the Fuse Creativity System®.



### Choose a Die and Letterpress Plate

Choose a letterpress plate and place it in the coordinating cutting die.



### Place in Cover

Place orange cover underneath cutting die. Built-in pins raise the letterpress plate, allowing it to be inked.

**Tip:** When pushing the die into the cover, be sure to push it down past the tabs inside the cover.



### Ink the Plate

Color in the raised letterpress plate design using standard fabric-topped ink pads or markers.



### Preparing

Lift the cutting die with inked letterpress plate out of the orange cover. Without the cover, the letterpress plate will nest back into the die.

Place die with letterpress plate on the machine's large deck.

**Caution:** Be sure to remove the cover before putting the die through the machine rollers. Failure to remove lid will damage die.



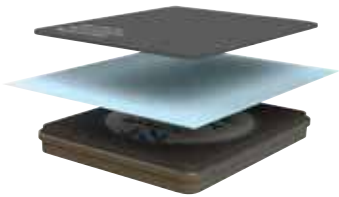

## Make a Sandwich

Place crafting material on top of inked letterpress plate.

Add the cutting plate, rubber side down, on top of the crafting material.

**Tip:** Printed names on the cutting plates will always face up.



## One Pass Through

With one hand, gently push the sandwich toward the rollers. With other hand, turn the crank. Once the sandwich is connecting with the rollers, turn the crank to move it through.

**Tip:** For easier loading, hold the sandwich and lead with one corner rather than the whole edge.

Slight popping or creaking as the sandwich passes through the machine is normal.

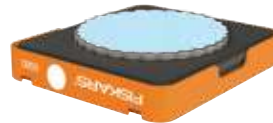

## Final Step

Once the sandwich has completely run through the rollers, the cutting plate can be removed and the result can be accessed. Place the orange cover under the die and press down — the letterpress plate and finished result will raise and be easier to remove.





## Die-cut + Press Only

Follow these simple steps to die-cut and press in one pass through the Fuse Creativity System®.



### Choose a Die and Letterpress Plate

Choose a letterpress plate and place it in the coordinating cutting die.

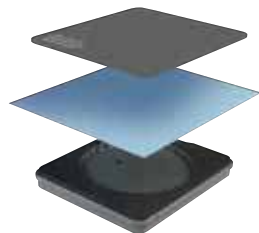

### Make a Sandwich

Place crafting material on top of the letterpress plate and die.

Add the cutting plate, rubber side down, on top of the crafting material.

**Tip:** Printed names on the cutting plates will always face up.



### One Pass Through

With one hand, gently push the sandwich toward the rollers. With other hand, turn the crank. Once the sandwich is connecting with the rollers, turn the crank to move it through.

**Tip:** For easier loading, hold the sandwich and lead with one corner rather than the whole edge.

Slight popping or creaking as the sandwich passes through the machine is normal.



### Final Step

Once the sandwich has completely run through the rollers, the cutting plate can be removed and the result can be accessed. Place the orange cover under the die and press down—the letterpress plate and finished result will raise and be easier to remove.



## Die-cut Only

Follow these simple steps to die-cut in one pass through the Fuse Creativity System®.



### Choose a Die

Make sure there is not a letterpress plate in the die.

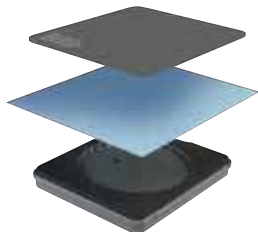

### Make a Sandwich

Place crafting material on top of the die.

Add the cutting plate, rubber side down, on top of the crafting material.

**Tip:** Printed names on the cutting plates will always face up.



### One Pass Through

With one hand, gently push the sandwich toward the rollers. With other hand, turn the crank. Once the sandwich is connecting with the rollers, turn the crank to move it through.

**Tip:** For easier loading, hold the sandwich and lead with one corner rather than the whole edge.

Slight popping or creaking as the sandwich passes through the machine is normal.



### Final Step

Once the sandwich has completely run through the rollers, the finished result can be accessed.

**Tip:** To remove finished result, insert a cotton swab into the hole located on the bottom of the die.



## Letterpress Only

Follow these simple steps to letterpress in one pass through the Fuse Creativity System®.



### Choose a Letterpress Plate and Ink the Plate

Place letterpress plate on base plate. Color design using standard fabric-topped ink pads or markers.

**Tip:** If ink gets on base plate, wipe off before the next step.

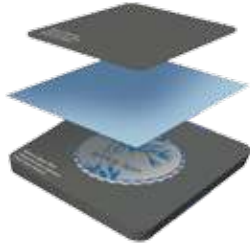

### Make a Sandwich

Place crafting material on top of the letterpress plate.

Add the cutting plate, rubber side down, on top of the crafting material.

**Tip:** Printed names on the cutting and base plates will always face up.



### One Pass Through

With one hand, gently push the sandwich toward the rollers. With other hand, turn the crank. Once the sandwich is connecting with the rollers, turn the crank to move it through.

**Tip:** For easier loading, hold the sandwich and lead with one corner rather than the whole edge.

Slight popping or creaking as the sandwich passes through the machine is normal.



### Final Step

Once the sandwich has completely run through the rollers, carefully remove the finished result.



## Press Only

Follow these simple steps to press in one pass through the Fuse Creativity System®.

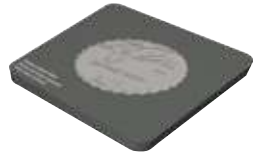

### Choose a Letterpress Plate

Place letterpress plate on base plate.

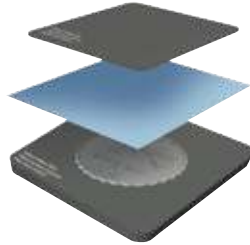

### Make a Sandwich

Place crafting material on top of the letterpress plate.

Add the cutting plate, rubber side down, on top of the crafting material.

**Tip:** Printed names on the cutting and base plates will always face up.



### One Pass Through

With one hand, gently push the sandwich toward the rollers. With other hand, turn the crank. Once the sandwich is connecting with the rollers, turn the crank to move it through.

**Tip:** For easier loading, hold the sandwich and lead with one corner rather than the whole edge.

Slight popping or creaking as the sandwich passes through the machine is normal.



### Final Step

Once the sandwich has completely run through the rollers, carefully remove the finished result.

# Expand Your Possibilities

Additional interchangeable letterpress plates (sold separately in Expansion Packs) are designed to fit into select steel-rule Design Set dies. Adding a range of letterpress plates is a great way to expand your creative possibilities. Coordinating numbers on the Design Set and Expansion Pack make them easy to match.

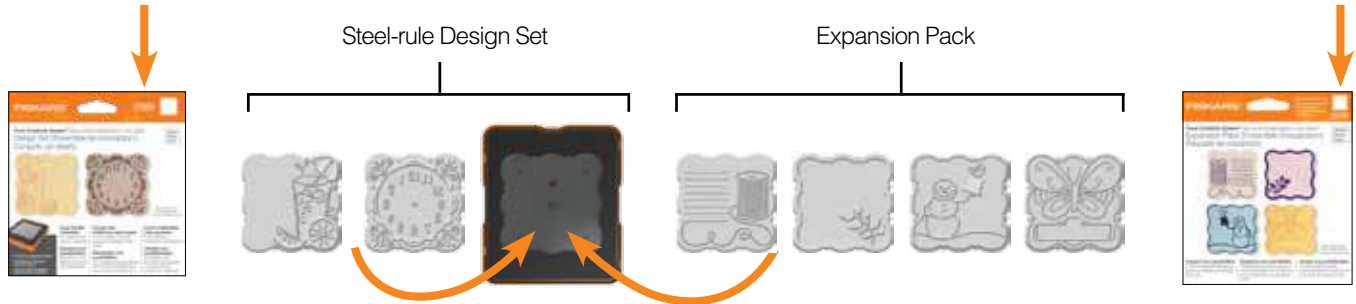



## Design Sets

Design Sets include a cutting die and two interchangeable letterpress plates. Design Sets are available in two styles. Photo-etched dies cut detailed shapes and steel-rule dies cut thicker materials.

### Photo-etched Dies

Trend-based, photo-etched dies cut intricate shapes in lightweight materials.

Cuts: vellum, cardstock and other similar materials.

### Steel-rule Dies

Steel-rule dies cut traditional shapes in thicker materials like chipboard, fabric and wood veneer. Steel-rule dies accommodate coordinating Expansion Pack letterpress plates.

Cuts: chipboard, wood veneer, cork, magnet, vellum, window sheets, vinyl, felt, fabric, foil, foam, cardstock and other similar materials.

### Expansion Packs

Additional Expansion Pack letterpress plates fit into coordinating steel-rule Design Set dies.

### Adapter Kit

Multiple plates and shims of varying thickness let you use competitors' dies in the Fuse Creativity Machine. See page 17 for recipes.

## Tips and Tricks

- Pre-cut your paper to size to help reduce waste.
- To make sure the ink is applied only to the letterpress plate and not the die, use a piece of scrap paper to die-cut a shape. Then discard the die-cut shape and use the leftover paper as a mask to protect the die during inking.
- Hold the letterpress plate down with one finger while inking to help keep the image steady.
- Fabric-topped ink pads apply ink better than sponge-topped ink pads.
- Blotting your ink pad applies the ink more evenly and accurately than wiping it across the plates. Also, inking in small steps around the edge, from one side to the other provides a more effective and neater application of the ink.
- Blotting with a larger ink pad provides improved stability for more even ink application. It also helps prevent inking unwanted areas.
- Wipe off any excess or unwanted ink with a damp paper towel or cotton swab. This will help prevent ink from getting into unwanted spaces when you letterpress.
- When using the border letterpress plates, please note that they only fit one way in the die.
- For a deeper impression, add a sheet of printer paper underneath the rubber mat.
- Printed names on all plates should always face up.
- To clean design plates, use stamp cleaner or mild soap and water.
- Steel-rule dies will cut through the design plate if not properly aligned.
- 80-lb. cardstock is recommended for achieving the best results.
- When the rubber mat needs to be replaced, simply peel off the old mat and any leftover adhesive. Be careful not to damage the plate if you use a tool to remove the mat. When applying a new rubber mat, make sure there are no bubbles between the new mat and the cutting plate.



# Adapter Recipes: Plate Sequence for Using Other Products

Bottom				→ Top		
Base Plate	Shim A	Shim B	Shim C	Product	Rubber Mat	Cutting Plate
				LifeStyle Crafts™		
X	X	X		Cutting Dies		X
X			X	Embossing Folders		X
X			X	Letterpress Plates	X	X
				Sizzix®		
		X**	X	Originals™		X
		X**	X	Bigz™		X
		X**	X	On The Edge™		X
		X	X	Sizzlits®		X
X			X	Textured Impressions™		X
X		X		Texturz™	X	X
X			X	Embosslits™		X
X		X	X	Simple Impressions™		X
X		X	X	Clearlits™		X
X		X	X*	Ink-its Letterpress™	X	
				Stampin UP®		
X			X*	Letterpress Plates	X	
				Provocraft®		
X			X	Cutting Dies		X
X			X	Embossing Folders		X
X			X	All in One		X
				Spellbinders®		
X	X			Nestabilities™	X	X
X	X			Borderabilities™	X	X
X	X			Impressabilities™	X	X
X	X			Edgeabilities™	X	X
X	X			Grand Nestabilities™	X	X
X	X			Shapeabilities™	X	X
				Fiskars®		
X			X	Texture Plates	X	X

Cutting plate that comes with the starter set has rubber mat attached.

\*Place Shim C on top of rubber mat

\*\*Place Shim B on top of Shim C

# FISKARS®

## Fuse Creativity System®

Die-cut and letterpress in one pass™

### Table des matières

Contenu de la boîte.....	20-21
Installation .....	22
« Sandwiches » pour créer cinq techniques.....	23
Comment découper à la forme et effectuer la typographie.....	24-25
Comment découper à la forme et presser seulement.....	26
Comment découper à la forme seulement.....	27
Comment découper à la forme et effectuer la typographie seulement.....	28
Comment presser seulement.....	29
Élargissez vos possibilités.....	30-31
Conseils et trucs .....	32
Recettes pour adaptateur .....	33

Avant d'utiliser le Fuse Creativity System®, lisez le guide au complet et comprenez pleinement les renseignements sur la sécurité.

**Conservez ce manuel pour consultation future.**



**MISE EN GARDE**

En vue de réduire le risque de blessure, lisez et suivez toutes les directives avant l'utilisation. Risque de coupure ou de pincement : lame tranchante. Évitez les points de pincement.

Éloignez toujours les doigts et le corps des lames et de des pièces mobiles. Tout contact peut causer une blessure. Manipulez avec soin. Ne transportez jamais le FUSE en position ouverte. Maintenez toujours en position fermée et verrouillée pour le transport. Utilisez seulement avec les accessoires recommandés (vendus) par le fabricant. **Gardez hors de la portée des enfants.**

Numéro de modèle : 100770-1001

Date d'achat \_\_\_\_\_

Numéro de série \_\_\_\_\_ (situé au fond de la machine)

Allez à **fiskars.com/registration** pour enregistrer votre Fuse Creativity System®

Questions? Suggestions?

Ne retournez pas au magasin. Nous sommes là pour vous aider.

Appelez notre équipe du service à la clientèle au 1-877-201-3260  
Visitez notre site Web à [fiskars.com/fuse](http://fiskars.com/fuse)

**GARANTIE LIMITÉE DE TROIS ANS**

Fiskars garantit à l'acheteur original que son système Creativity sera libre de défauts de matériaux et de main-d'œuvre dans des conditions d'utilisation normales pendant une période de trois (3) ans à compter de la date d'achat. Cette garantie ne couvre pas les dommages au système Creativity causés par de l'abus, des catastrophes naturelles, votre non-respect des directives du produit, une mauvaise manipulation ou une réparation non autorisée de pièces de rechange de routine. CETTE GARANTIE REMPLACE TOUTES LES AUTRES GARANTIES EXPRESSES; ET TOUTE GARANTIE IMPLICITE, Y COMPRIS, SANS EN EXCLURE D'AUTRES, LA GARANTIE DE VALEUR MARCHANDE OU D'ADAPTATION À UN USAGE PARTICULIER, SE LIMITE À LA DURÉE DE CETTE GARANTIE. FISKARS BRANDS, INC. NE SERA DANS AUCUN CAS RESPONSABLE DES DOMMAGES ACCESSOIRES OU INDIRECTS. Certaines provinces ne permettent pas les limites sur la durée de la garantie implicite ou l'exclusion ou la limitation des dommages accessoires ou indirects, donc il est possible que cette limite et/ou l'exclusion citée ci-dessus ne s'appliquent pas à vous. La présente garantie vous confère certains droits juridiques, et vous pouvez bénéficier d'autres droits qui varient d'une province à l'autre. Comme sa seule responsabilité et votre seul remède pour tout défaut en vertu de la garantie, Fiskars Brands, Inc. remplacera toute pièce défectueuse du système Creativity contenant un défaut garanti, sans frais avec une preuve d'achat et un avis dans une période de temps raisonnable (pas plus de six mois) suivant la découverte d'un tel défaut. Pour obtenir le service de garantie, envoyez un courriel à [warranty@fiskars.com](mailto:warranty@fiskars.com) ou composez le 866-348-5661.

## Contenu de la boîte

### A) Fuse Creativity Machine®

- 1) Rangement intégré
- 2) Manivelle facile à tourner
- 3) Poignée de transport

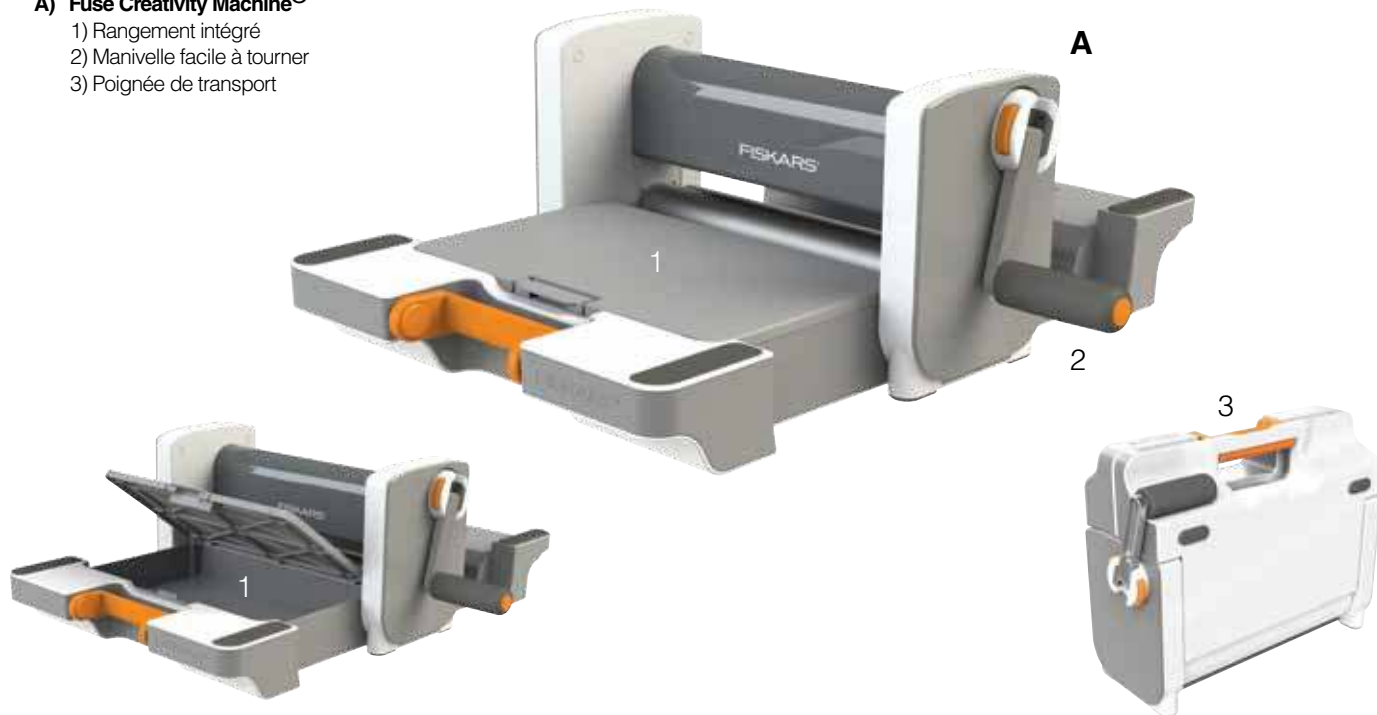

## B) Ensemble de conception à règle graduée

Comprend une matrice et deux plaques typographiques interchangeables.

- 1) Deux plaques typographiques interchangeables
- 2) Matrice à règle graduée
- 3) Couverture

La matrice à règle graduée coupe les matériaux plus épais, y compris le carton gris, les feuilles de bois, le liège, les aimants, le vélin, les feuilles à fenêtre, le vinyle, le feutre, le tissu, l'aluminium, la mousse, le papier cartonné et d'autres matériaux similaires.

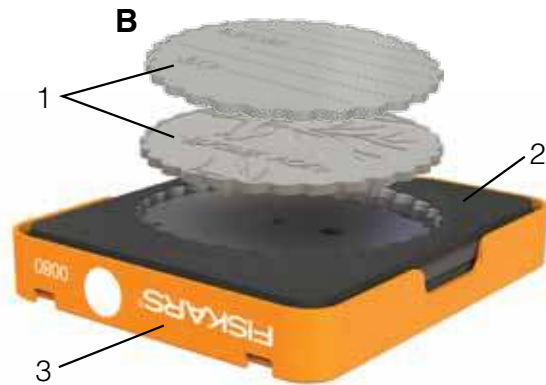

## C) Plaque de coupe avec tapis en caoutchouc fixé

## D) Plaque de base

## E) Tampon encreur

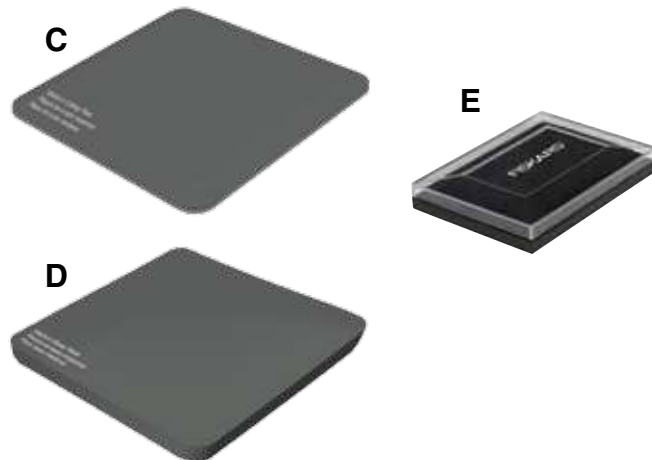

## Installation

Trouvez une surface plate de niveau pour votre Fuse Creativity Machine.

### A) Ouverture de la Fuse Creativity Machine

- 1) Comprimez les boutons oranges sur la manivelle et tournez cette dernière en l'éloignant de la machine.
- 2) Déverrouillez ensuite la poignée en appuyant vers le bas. Ouvrez et déposez la machine à plat.

### B) Sortez les composants de l'ensemble de démarrage hors du rangement intégré de la machine.

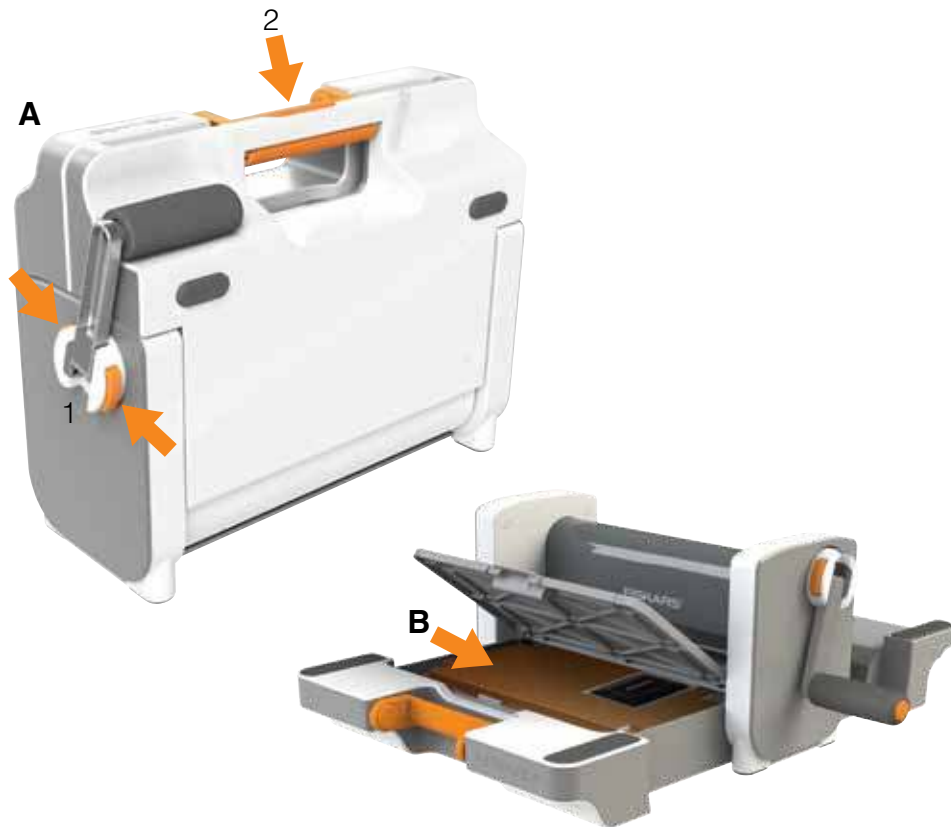

## « Sandwiches » pour créer cinq techniques



**Découpage à la forme + typographie**

plaque de coupe

papier

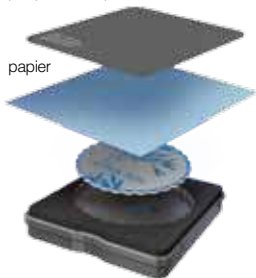

plaque typographique encreé dans la matrice



**Découpage à la forme + presse seulement**

plaque de coupe

papier

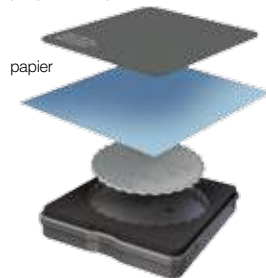

plaque typographique non encreé dans la matrice



**Découpage à la forme seulement**

plaque de coupe

papier

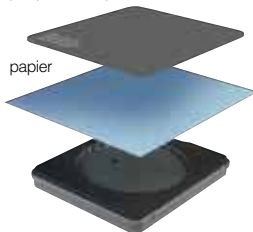

pas de plaque typographique, matrice



**Typographie seulement**

plaque de coupe

papier

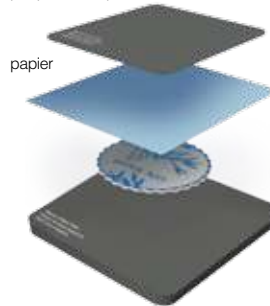

plaque typographique encreé, plaque de base



**Presse seulement**

plaque de coupe

papier

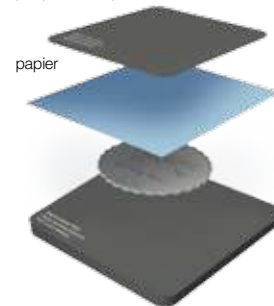

plaque typographique non encreé, plaque de base



## Découpage à la forme + typographie

Suivez ces étapes simples pour découper à la forme et effectuer la typographie dans un seul passage dans le Fuse Creativity System®.



### Choisir une matrice et une plaque typographique

Choisissez une plaque typographique et placez-la dans la matrice à découper coordonnée.



### Placer dans le couvercle

Placez le couvercle orange sous la matrice à découper. Les goupilles intégrées soulèvent la plaque typographique afin de pouvoir ainsi l'encreur.

**Conseil :** lorsque vous poussez la matrice dans le couvercle, assurez-vous de la pousser vers le bas au-delà des onglets se trouvant à l'intérieur du couvercle.



### Encreur la plaque

Colorez le motif en relief de la plaque typographique au moyen de tampons encreurs standards garnis de tissu ou de marqueurs.



### Préparation

Soulevez la matrice à découper avec la plaque typographique encrée hors du couvercle orange. Sans le couvercle, la plaque typographique se nichera dans la matrice.

Placez la matrice avec la plaque typographique sur le grand pont de la machine.

**Mise en garde :** assurez-vous de retirer le couvercle avant de placer la matrice dans les rouleaux de la machine. Oublier de retirer le couvercle endommagera la matrice.



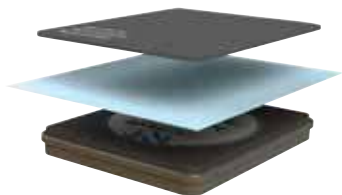

## Faire un sandwich

Placez le matériau d'artisanat sur le dessus la plaque typographique encrée.

Ajoutez la plaque de coupe, le caoutchouc orienté vers le bas, sur le dessus du matériau d'artisanat.

**Conseil :** les noms imprimés sur les plaques de coupe et de base sont toujours orientés vers le haut



## Un passage à travers

Avec une main, poussez doucement le « sandwich » vers les rouleaux. Avec l'autre main, tournez la manivelle. Lorsque le « sandwich » entre en contact avec les rouleaux, tournez la manivelle pour le faire passer à travers ces derniers.

**Conseil :** pour faciliter le chargement, tenez le « sandwich » et guidez-le avec un coin au lieu du rebord au complet.

Un léger claquement ou craquement lors du passage du « sandwich » dans la machine est normal.

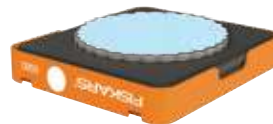

## Dernière étape

Lorsque le « sandwich » a complètement passé à travers les rouleaux, vous pouvez retirer la plaque de coupe et accéder au résultat. Placez le couvercle orange sous la matrice et appuyez vers le bas — la plaque typographique et le résultat final se souleveront et seront plus faciles à retirer.





## Découpage à la forme + presse seulement

Suivez ces étapes simples pour découper à la forme et presser dans un seul passage dans le Fuse Creativity System®.



### Choisir une matrice et une plaque typographique

Choisissez une plaque typographique et placez-la dans la matrice à découper coordonnée.

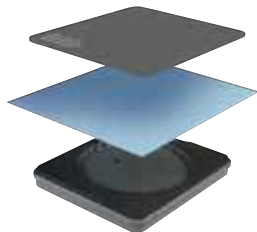

### Faire un sandwich

Placez le matériau d'artisanat sur le dessus de la plaque typographique et de la matrice en gardant le texte orienté vers le haut.

Ajoutez la plaque de coupe, le caoutchouc orienté vers le bas, sur le dessus du matériau d'artisanat.

**Conseil :** les noms imprimés sur les plaques de coupe et de base sont toujours orientés vers le haut



### Un passage à travers

Avec une main, poussez doucement le « sandwich » vers les rouleaux. Avec l'autre main, tournez la manivelle. Lorsque le « sandwich » entre en contact avec les rouleaux, tournez la manivelle pour le faire passer à travers ces derniers.

**Conseil :** pour faciliter le chargement, tenez le « sandwich » et guidez-le avec un coin au lieu du rebord au complet.

Un léger claquement ou craquement lors du passage du « sandwich » dans la machine est normal.



### Dernière étape

Lorsque le « sandwich » a complètement passé à travers les rouleaux, vous pouvez retirer la plaque de coupe et accéder au résultat. Placez le couvercle orange sous la matrice et appuyez vers le bas — la plaque typographique et le résultat final se soulèveront et seront plus faciles à retirer.



## Découpage à la forme seulement

Suivez ces étapes simples pour découper à la forme dans un seul passage dans le Fuse Creativity System®.



### Choisir une matrice

Assurez-vous qu'il n'y ait pas de plaque typographique dans la matrice.

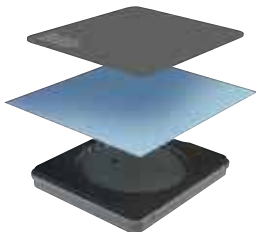

### Faire un sandwich

Placez le matériau d'artisanat sur le dessus de la matrice.

Ajoutez la plaque de coupe, le caoutchouc orienté vers le bas, sur le dessus du matériau d'artisanat.

Conseil : les noms imprimés sur les plaques de coupe et de base sont toujours orientés vers le haut



### Un passage à travers

Avec une main, poussez doucement le « sandwich » vers les rouleaux. Avec l'autre main, tournez la manivelle. Lorsque le « sandwich » entre en contact avec les rouleaux, tournez la manivelle pour le faire passer à travers ces derniers.

Conseil : pour faciliter le chargement, tenez le « sandwich » et guidez-le avec un coin au lieu du rebord au complet.

Un léger claquement ou craquement lors du passage du « sandwich » dans la machine est normal.

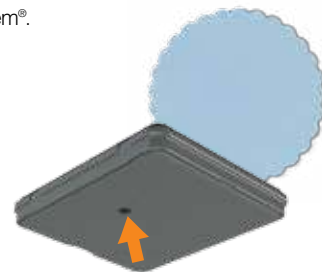

### Dernière étape

Lorsque le « sandwich » a complètement passé à travers les rouleaux, vous pouvez accéder au résultat final.

Conseil : pour retirer le résultat final, insérez un coton-tige dans le trou situé au fond de la matrice.



## Plaque typographique seulement

Suivez ces étapes simples pour effectuer la typographie dans un seul passage dans le Fuse Creativity System®.



### Choisir une plaque typographique et encrer la plaque

Placez la plaque typographique sur la plaque de base. Colorez le motif au moyen de tampons encreurs standards garnis de tissu ou de marqueurs.

**Conseil :** si de l'encre tombe sur la plaque de base, essuyez-la avant de continuer.

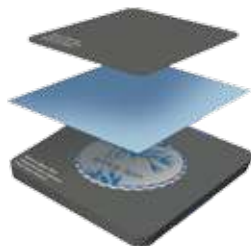

### Faire un sandwich

Placez le matériau d'artisanat sur le dessus de la plaque typographique.

Ajoutez la plaque de coupe, le caoutchouc orienté vers le bas, sur le dessus du matériau d'artisanat.

**Conseil :** les noms imprimés sur les plaques de coupe et de base sont toujours orientés vers le haut



### Un passage à travers

Avec une main, poussez doucement le « sandwich » vers les rouleaux. Avec l'autre main, tournez la manivelle. Lorsque le « sandwich » entre en contact avec les rouleaux, tournez la manivelle pour le faire passer à travers ces derniers.

**Conseil :** pour faciliter le chargement, tenez le « sandwich » et guidez-le avec un coin au lieu du rebord au complet.

Un léger claquement ou craquement lors du passage du « sandwich » dans la machine est normal.



### Dernière étape

Lorsque le « sandwich » a complètement passé à travers les rouleaux, retirez le résultat final soigneusement.



## Presse seulement

Suivez ces étapes simples pour presser dans un seul passage dans le Fuse Creativity System®.

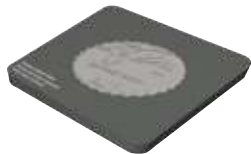

### Choisir une plaque typographique

Placez la plaque typographique sur la plaque de base.

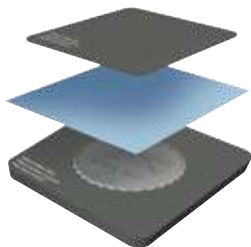

### Faire un sandwich

Placez le matériau d'artisanat sur le dessus de la plaque typographique.

Ajoutez la plaque de coupe, le caoutchouc orienté vers le bas, sur le dessus du matériau d'artisanat.

Conseil : les noms imprimés sur les plaques de coupe et de base sont toujours orientés vers le haut



### Un passage à travers

Avec une main, poussez doucement le « sandwich » vers les rouleaux. Avec l'autre main, tournez la manivelle. Lorsque le « sandwich » entre en contact avec les rouleaux, tournez la manivelle pour le faire passer à travers ces derniers.

Conseil : pour faciliter le chargement, tenez le « sandwich » et guidez-le avec un coin au lieu du rebord au complet.

Un léger claquement ou craquement lors du passage du « sandwich » dans la machine est normal.



### Dernière étape

Lorsque le « sandwich » a complètement passé à travers les rouleaux, retirez le résultat final soigneusement.

# Élargissez vos possibilités

D'autres plaques typographiques interchangeables (vendues séparément dans les paquets d'expansion) sont conçues pour se glisser dans certaines matrices de l'ensemble de conception. Ajouter une variété de plaques typographiques est une excellente façon d'augmenter vos possibilités de création. Les chiffres coordonnés se trouvant dans l'ensemble de conception et l'ensemble d'expansion sont faciles à agencer.

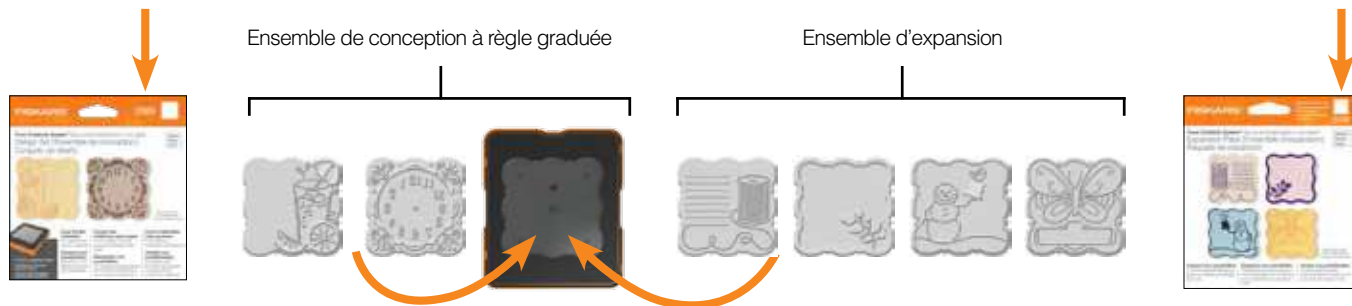



## Ensembles de conception

Les ensembles de conception comprennent une matrice à découper et deux plaques typographiques interchangeables. Les ensembles de conception sont offerts dans deux styles. Les matrices photogravées coupent des formes détaillées et les matrices à règle graduée coupent les matériaux plus épais.

### Matrices photogravées

Les matrices photogravées basées sur la tendance coupent des formes délicates dans des matériaux légers.

Coupe : le vélin, le papier cartonné et d'autres matériaux similaires.

### Matrices à règle graduée

Les matrices à règle graduée coupent des formes traditionnelles dans des matériaux plus épais comme le carton gris, le tissu et les feuilles de bois. Les matrices à règle graduée acceptent les plaques typographiques de l'ensemble d'expansion.

Coupe : le carton gris, les feuilles de bois, le liège, les aimants, le vélin, les feuilles à fenêtre, le vinyle, le feutre, le tissu, l'aluminium, la mousse, le papier cartonné et d'autres matériaux similaires.



### Ensembles d'expansion

D'autres plaques typographiques des ensembles d'expansion conviennent aux matrices à règle graduée coordonnées aux ensembles de conception.



### Trousse d'adaptateur

Plusieurs plaques et cales d'épaisseurs différentes vous permettent d'utiliser les matrices des concurrents dans la Fuse Creativity Machine. Reportez-vous à la page 33 pour obtenir les recettes.

## Conseils et trucs

- Pré-coupez votre papier à la bonne taille afin de réduire les pertes.
- Pour vous assurer que l'encre soit appliqué seulement sur la plaque typographique et pas sur la matrice, utilisez un morceau de papier brouillon pour découper une forme. Jetez ensuite la forme découpée et utilisez le papier restant comme masque pour protéger la matrice durant l'encreage.
- Tenez la plaque typographique avec un doigt pendant l'encreage pour aider à garder l'image immobile.
- Les tampons encreurs garnis de tissu appliquent mieux l'encre que les tampons encreurs garnis d'une éponge.
- Étancher votre tampon encreur permet d'appliquer l'encre de façon plus uniforme et précise que de l'essuyer sur les plaques. De plus, encrer petit à petit autour du rebord d'un côté à l'autre fournit un moyen plus efficace et plus propre d'appliquer l'encre.
- Étancher avec un tampon encreur plus grand améliore la stabilité pour une application d'encre plus uniforme. Cela aide aussi à éviter l'encreage dans les endroits non désirés.
- Essuyez tout excédent ou encre non désirée au moyen d'une serviette en papier ou d'un coton-tige humides. Cela empêchera l'encre de s'infiltrer dans des endroits non désirés lorsque que vous effectuerez la typographie.
- Lorsque vous utilisez des plaques typographiques à bordure, veuillez noter qu'elles ne se placent que d'une seule façon dans la matrice.
- Pour une impression plus profonde, ajoutez une feuille de papier à imprimante sous le tapis en caoutchouc.
- Les noms imprimés sur toutes les plaques doivent toujours être orientés vers le haut.
- Pour nettoyer les plaques de conception, utilisez un nettoyeur à tampon ou un savon doux et de l'eau.
- Les matrices à règle graduée couperont à travers la plaque de conception si elles ne sont pas correctement alignées.
- Le papier cartonné de 80 lb est recommandé pour obtenir les meilleurs résultats.
- Lorsque le tapis en caoutchouc doit être remplacé, pelez simplement l'ancien tapis et tout résidu d'adhésif. Prenez soin de ne pas endommager la plaque si vous utilisez un outil pour retirer le tapis. Lorsque vous appliquez un nouveau tapis en caoutchouc, assurez-vous qu'il n'y ait pas de bulles entre le nouveau tapis et la plaque de coupe.



## Recettes pour adaptateur : séquence des plaques pour utilisation avec d'autres produits

Fond				Dessus		
Plaque de base	Cale A	Cale B	Cale C	Produit	Tapis en caoutchouc	Plaque de coupe
				LifeStyle Crafts™		
X	X	X		Matrices à découper		X
X			X	Chemises de gaufrage		X
X			X	Plaques typographiques	X	X
				Sizzix®		
		**X	X	Originals™		X
		**X	X	Bigz™		X
		**X	X	On The Edge™		X
		X	X	Sizzlits®		X
X			X	Textured Impressions™		X
X		X		Texturz™	X	X
X			X	Embosslits™		X
X		X	X	Simple Impressions™		X
X		X	X	Clearlits™		X
X		X	X*	Ink-its Letterpress™	X	
				Stampin UP®		
X			X*	Plaques typographiques	X	
				Provocraft®		
X			X	Matrices à découper		X
X			X	Chemises de gaufrage		X
X			X	Tout-en-un		X
				Spellbinders®		
X	X			Nestabilities™	X	X
X	X			Borderabilities™	X	X
X	X			Impressabilities™	X	X
X	X			Edgeabilities™	X	X
X	X			Grand Nestabilities™	X	X
X	X			Shapeabilities™	X	X
				Fiskars®		
X			X	Plaques de texture	X	X

La plaque de coupe offerte avec l'ensemble de démarrage possède un tapis en caoutchouc fixé.

\* Placez la cale C par-dessus le tapis en caoutchouc

\*\*Placez la Cale B sur le tapis la Cale C

# FISKARS®

## Fuse Creativity System® Die-cut and letterpress in one pass™

### Contenido

Qué hay en la caja .....	36-37
Configuración .....	38
“Sándwiches” para la creación de 5 técnicas .....	39
Cómo realizar el troquelado y la tipografía .....	40-41
Cómo realizar el troquelado y la prensa únicamente .....	42
Cómo realizar el troquelado únicamente .....	43
Cómo realizar la tipografía únicamente .....	44
Cómo usar la prensa únicamente .....	45
Amplíe sus posibilidades .....	46-47
Trucos y consejos .....	48
Fórmulas de adaptador .....	49

Antes de usar el Fuse Creativity System®, lea atentamente todo el manual y asegúrese de comprender la información de seguridad.

**Conserve este manual para referencia futura.**

 <b>PRECAUCION</b>	Para reducir el riesgo de lesiones, lea y siga todas las instrucciones antes de utilizar el producto. Peligro de corte/pelliczo: la cuchilla es filosa. Evite los puntos de pelliczo. Siempre mantenga los dedos y el cuerpo alejados de las cuchillas y las piezas móviles. Si la toca, puede resultar herido. Manipular con cuidado. Nunca lleve el FUSIBLE en la posición abierto. Siempre colóquelo en la posición de cerrado y bloqueado, y enganchado de manera segura para transportarlo. Utilice solamente los accesorios recomendados (vendidos) por el fabricante. <b>Manténgalo alejado de los niños.</b>
-----------------------------------------------------------------------------------------------------	-------------------------------------------------------------------------------------------------------------------------------------------------------------------------------------------------------------------------------------------------------------------------------------------------------------------------------------------------------------------------------------------------------------------------------------------------------------------------------------------------------------------------------------------------------------------------------------------------------------------------

Número de modelo: 100770-1001

Fecha de compra \_\_\_\_\_

Número de serie \_\_\_\_\_ (ubicado en la parte inferior de la máquina)

Visite [fiskars.com/registration](https://www.fiskars.com/registration) para registrar su Fuse Creativity System®.

¿Preguntas? ¿Sugerencias?

No regrese a la tienda. Estamos aquí para asistirlo.

Llame a nuestro equipo de Servicio al Cliente al 1-877-201-3260

Visite nuestro sitio web en [fiskars.com/fuse](https://www.fiskars.com/fuse)

#### **GARANTÍA LIMITADA DE TRES AÑOS**

Fiskars le garantiza al consumidor original que su Creativity System está libre de defectos de material y fabricación que se manifiesten bajo uso normal dentro de los tres (3) años a partir de la fecha de la compra. Esta garantía no contempla daños al Creativity System que sean ocasionados por mal uso, circunstancias de fuerza mayor, incumplimiento de las instrucciones, manipulación indebida o reparación no autorizada. ESTA GARANTÍA REEMPLAZA A TODAS LAS DEMÁS GARANTÍAS EXPRESAS; Y TODA GARANTÍA IMPLÍCITA, QUE INCLUYE PERO NO SE LIMITA A CUALQUIER GARANTÍA IMPLÍCITA DE COMERCIALIZACIÓN O APTITUD PARA UN PROPOSITO PARTICULAR, QUEDA LIMITADA A LA DURACION DE ESTA GARANTÍA. EN NINGUN CASO FISKARS BRANDS, INC. SE RESPONSABILIZARA POR NINGUN DAÑO EVENTUAL O RESULTANTE. Algunos estados no permiten las limitaciones sobre la duración de la garantía implícita, ni la exclusión o limitación de los daños eventuales o resultantes, y por lo tanto, las limitaciones y exclusiones antes mencionadas podrían no ser aplicables. Esta garantía le otorga derechos legales específicos, y es posible que usted tenga otros derechos, los cuales varían según el estado. Como única responsabilidad del fabricante y único recurso por parte del comprador frente a defectos contemplados en la garantía, Fiskars Brands, Inc. reemplazará cualquier pieza del Sistema de Creatividad que contenga un defecto contemplado en la garantía, sin costo, si se lo presenta con el comprobante de la compra y una notificación dentro de un lapso razonable (no mayor a 6 meses) a partir de la detección del defecto. Para obtener servicio de garantía, envíe un mensaje de correo electrónico a [warranty@fiskars.com](mailto:warranty@fiskars.com) o llame al 866-348-5661.

## Qué hay en la caja

### A) Fuse Creativity Machine®

- 1) Compartimiento de almacenaje integrado
- 2) Manivela fácil de encender
- 3) Manija de transportación

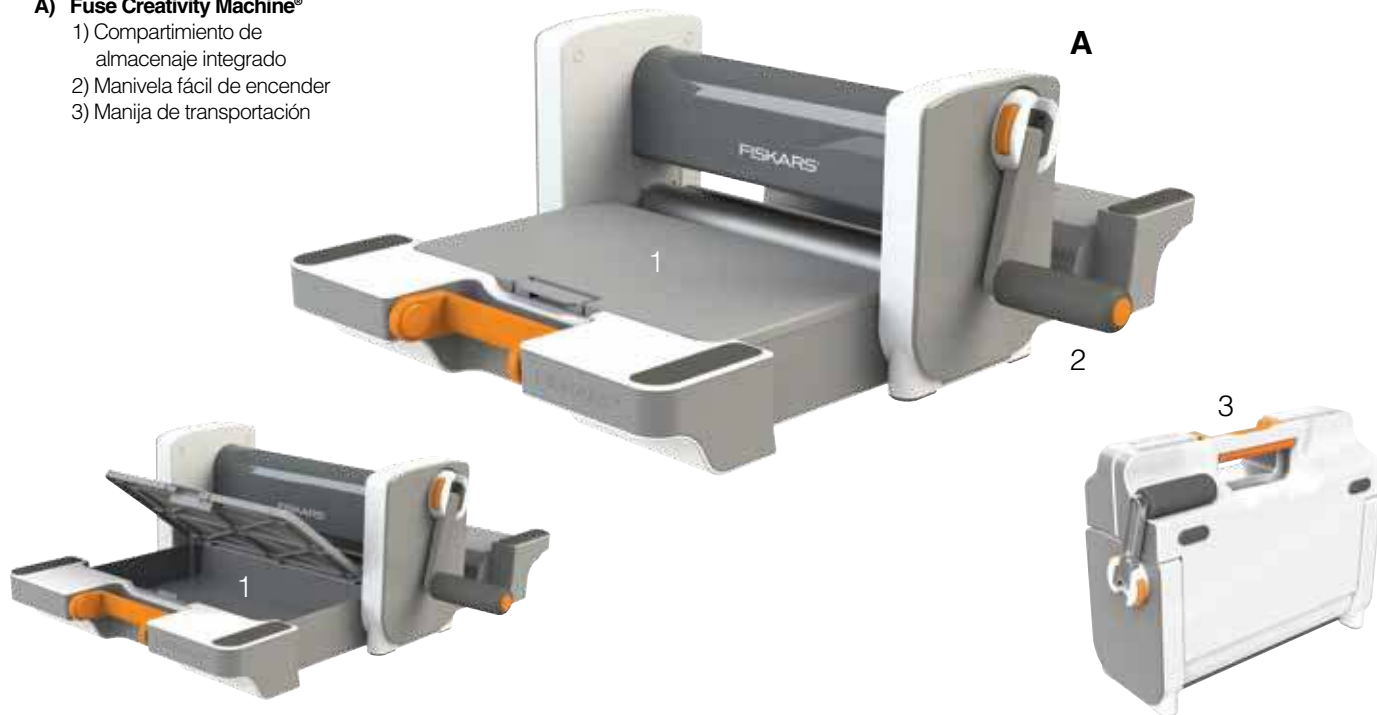

**B) El conjunto de diseño de regla de acero**

incluye una lámina para troquelar y dos placas para tipografía intercambiables.

- 1) Dos placas para tipografía intercambiables
- 2) Lámina para troquelar de regla de acero
- 3) Cubierta

El troquel de regla de acero corta materiales más gruesos como cartón gris, chapado de madera, corcho, imán, papel vitela, láminas para ventanas, vinilo, fieltro, tela, láminas de metal, espuma, cartulina y otros materiales similares.

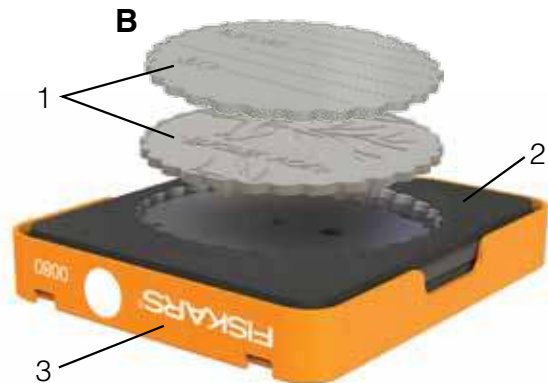

**C) Placa de corte con tapete de hule adherido**

**D) Placa base**

**E) Almohadilla de tinta**

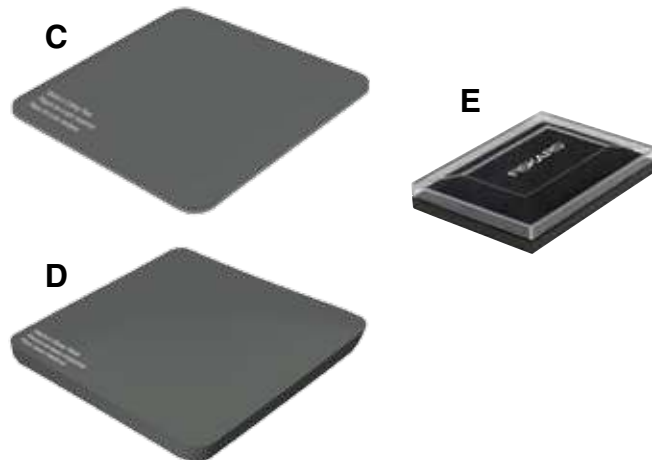

## Configuración

Busque una superficie plana y nivelada para su Fuse Creativity Machine.

### A) Cómo abrir la Fuse Creativity Machine

- 1) Presione los botones de color naranja sobre la manivela y gire la manivela hacia afuera de la máquina.
- 2) Luego desbloquee la traba de la manija presionando hacia abajo. Abra la máquina y colóquela en una superficie plana.

### B) Retire los componentes del kit para empezar del compartimento de almacenaje integrado de la máquina.

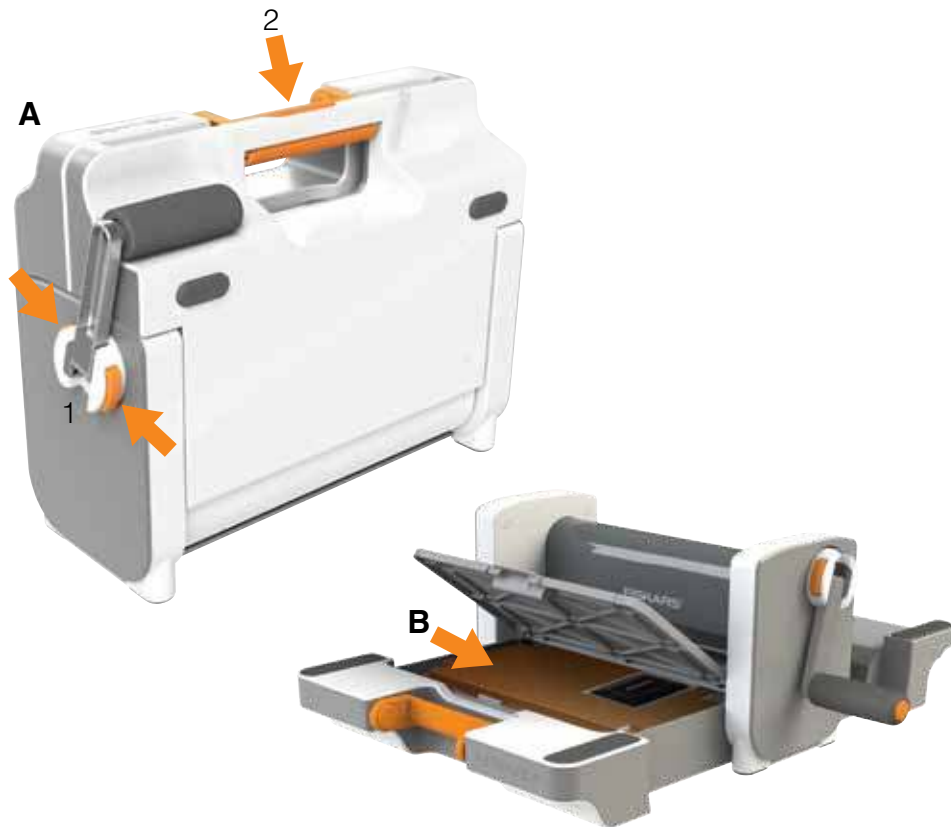

# “Sándwiches” para la creación de 5 técnicas



**Troquelado + tipografía**

placa de corte

papel

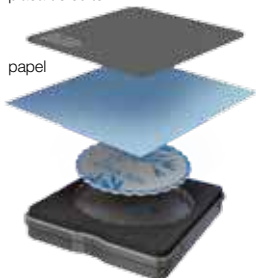

placa para tipografía con tinta en lámina para troquelar



**Troquelado + prensa únicamente**

placa de corte

papel

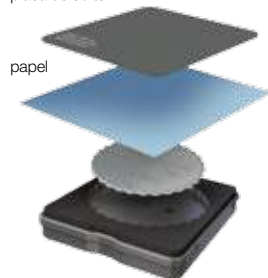

placa para tipografía sin tinta en lámina para troquelar



**Troquelado únicamente**

placa de corte

papel

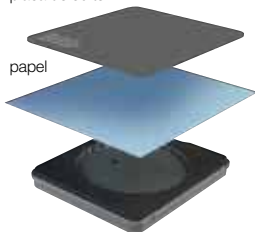

placa que no es para tipografía, lámina para troquelar



**Tipografía únicamente**

placa de corte

papel

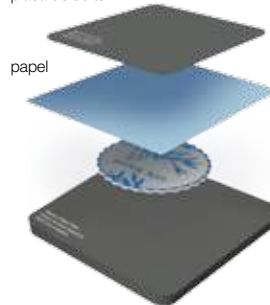

placa para tipografía con tinta, placa base



**Prensa únicamente**

placa de corte

papel

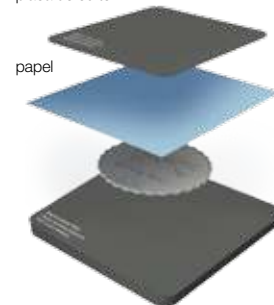

placa para tipografía sin tinta, placa base



## Troquelado + tipografía

Siga estos simples pasos para el troquelado y la tipografía en una sola pasada con el Fuse Creativity System®.



### Elija una lámina para troquelar y una placa para tipografía

Elija una placa para tipografía y colóquela en el troquel de corte combinado.



### Coloque la cubierta

Coloque la cubierta naranja debajo del troquel de corte. Las chavetas incorporadas elevan la placa para tipografía, lo cual le permite cargarse de tinta.

**Sugerencia:** Cuando empuje la lámina para troquelar dentro de la cubierta, empújela bien hacia abajo más allá de las lengüetas dentro de la cubierta.



### Coloque tinta en la placa

Coloree el diseño de la placa para tipografía elevada utilizando almohadillas de tinta estándar para tela o marcadores.



### Preparación

Levante el troquel de corte con la placa para tipografía con tinta y quítela de la cubierta naranja. Sin la cubierta, la placa para tipografía volverá a colocarse en la lámina para troquelar.

Coloque la lámina para troquelar con la placa para tipografía sobre la plataforma grande de la máquina.

**Precaución:** Quite la cubierta antes de colocar la lámina para troquelar a través de los rodillos de la máquina. Si no se quita la cubierta se dañará la lámina para troquelar.



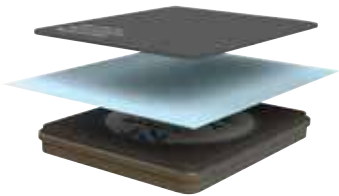

## Prepare un sándwich

Coloque el material para manualidades en la parte superior de la placa para tipografía con tinta.

Agregue la placa de corte, con el lado de hule hacia abajo, en la parte superior del material para manualidades.

**Sugerencia:** Los nombres impresos en las placas base y de corte siempre deberán estar orientados hacia arriba.



## Una pasada

Con una mano, empuje suavemente el "sándwich" hacia los rodillos. Con la otra mano, gire la manivela. Una vez que el "sándwich" se conecte con los rodillos, gire la manivela para moverla.

**Sugerencia:** Para una carga más fácil, sostenga el "sándwich" y guíelo con una esquina en vez de con todo el borde.

Es normal escuchar un ligero estallido o chirrido cuando el "sándwich" pasa por la máquina.

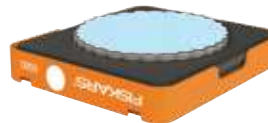

## Último paso

Una vez que el "sándwich" haya pasado completamente por los rodillos, la placa de corte puede extraerse y se puede acceder al resultado. Coloque la cubierta naranja debajo de la lámina para troquelar y presione hacia abajo. La placa para tipografía y el resultado terminado se elevarán y será más fácil retirarlos.





## Troquelado + prensa únicamente

Siga estos simples pasos para el troquelado y la prensa en una sola pasada con el Fuse Creativity System®.



Elija una lámina para troquelar y una placa para tipografía

Elija una placa para tipografía y colóquela en el troquel de corte combinado.

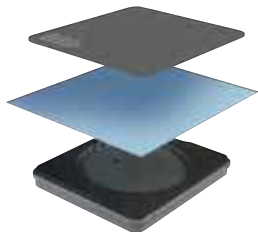

Prepare un sándwich

Coloque el material para manualidades en la parte superior de la placa para tipografía y la copia para troquelar orientada hacia arriba.

Agregue la placa de corte, con el lado de hule hacia abajo, en la parte superior del material para manualidades.

**Sugerencia:** Los nombres impresos en las placas base y de corte siempre deberán estar orientados hacia arriba.



Una pasada

Con una mano, empuje suavemente el "sándwich" hacia los rodillos. Con la otra mano, gire la manivela. Una vez que el "sándwich" se conecte con los rodillos, gire la manivela para moverla.

**Sugerencia:** Para una carga más fácil, sostenga el "sándwich" y guíelo con una esquina en vez de con todo el borde.

Es normal escuchar un ligero estallido o chirrido cuando el "sándwich" pasa por la máquina.



Último paso

Una vez que el "sándwich" haya pasado completamente por los rodillos, la placa de corte puede extraerse y se puede acceder al resultado. Coloque la cubierta naranja debajo de la lámina para troquelar y presione hacia abajo. La placa para tipografía y el resultado terminado se elevarán y será más fácil retirarlos.



## Troquelado únicamente

Siga estos simples pasos para el troquelado en una sola pasada con el Fuse Creativity System®.



### Elija una lámina para troquelar

Asegúrese de que no haya una placa para tipografía en la lámina para troquelar.

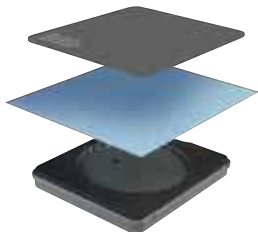

### Prepare un sándwich

Coloque el material para manualidades en la parte superior de la lámina para troquelar.

Agregue la placa de corte, con el lado de hule hacia abajo, en la parte superior del material para manualidades.

**Sugerencia:** Los nombres impresos en las placas base y de corte siempre deberán estar orientados hacia arriba.



### Una pasada

Con una mano, empuje suavemente el "sándwich" hacia los rodillos. Con la otra mano, gire la manivela. Una vez que el "sándwich" se conecte con los rodillos, gire la manivela para moverla.

**Sugerencia:** Para una carga más fácil, sostenga el "sándwich" y guíelo con una esquina en vez de con todo el borde.

Es normal escuchar un ligero estallido o chirrido cuando el "sándwich" pasa por la máquina.



### Último paso

Una vez que el "sándwich" haya pasado completamente por los rodillos, se puede acceder al resultado terminado.

**Sugerencia:** Para retirar el resultado terminado, inserte un hisopo de algodón en el orificio ubicado en la parte inferior de la lámina para troquelar.



## Tipografía únicamente

Siga estos simples pasos para la tipografía en una sola pasada con el Fuse Creativity System®.



Elija una placa para tipografía y coloque tinta en la placa.

Coloque la placa para tipografía en la placa base. Coloree el diseño utilizando almohadillas de tinta estándar para tela o marcadores.

Sugerencia: Si la tinta llega a la placa base, límpiela antes del próximo paso.

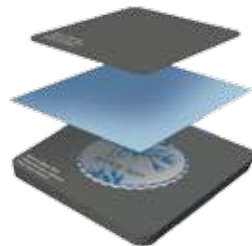

Prepare un sándwich

Coloque el material para manualidades en la parte superior de la placa para tipografía.

Agregue la placa de corte, con el lado de hule hacia abajo, en la parte superior del material para manualidades.

Sugerencia: Los nombres impresos en las placas base y de corte siempre deberán estar orientados hacia arriba.



Una pasada

Con una mano, empuje suavemente el "sándwich" hacia los rodillos. Con la otra mano, gire la manivela. Una vez que el "sándwich" se conecte con los rodillos, gire la manivela para moverla.

Sugerencia: Para una carga más fácil, sostenga el "sándwich" y guíelo con una esquina en vez de con todo el borde.

Es normal escuchar un ligero estallido o chirrido cuando el "sándwich" pasa por la máquina.



Último paso

Una vez que el "sándwich" haya pasado completamente por los rodillos, retire cuidadosamente el resultado terminado.



## Prensa únicamente

Siga estos simples pasos para la prensa en una sola pasada con el Fuse Creativity System®.

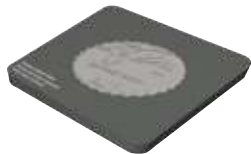

### Elija una placa para tipografía

Coloque la placa para tipografía en la placa base.

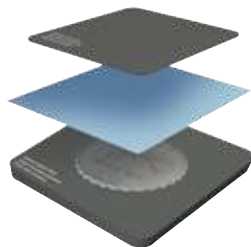

### Prepare un sándwich

Coloque el material para manualidades en la parte superior de la placa para tipografía.

Agregue la placa de corte, con el lado de hule hacia abajo, en la parte superior del material para manualidades.

**Sugerencia:** Los nombres impresos en las placas base y de corte siempre deberán estar orientados hacia arriba.



### Una pasada

Con una mano, empuje suavemente el "sándwich" hacia los rodillos. Con la otra mano, gire la manivela. Una vez que el "sándwich" se conecte con los rodillos, gire la manivela para moverla.

**Sugerencia:** Para una carga más fácil, sostenga el "sándwich" y guíelo con una esquina en vez de con todo el borde.

Es normal escuchar un ligero estallido o chirrido cuando el "sándwich" pasa por la máquina.



### Último paso

Una vez que el "sándwich" haya pasado completamente por los rodillos, retire cuidadosamente el resultado terminado.

## Amplíe sus posibilidades

Las placas para tipografía adicionales intercambiables (se venden por separado en paquetes de expansión) están diseñadas para adaptarse a láminas de conjunto de diseño seleccionadas. El agregado de una variedad de placas para tipografía es una excelente manera de ampliar sus posibilidades creativas. Los números combinados en el conjunto de diseño y el paquete de expansión coinciden fácilmente.

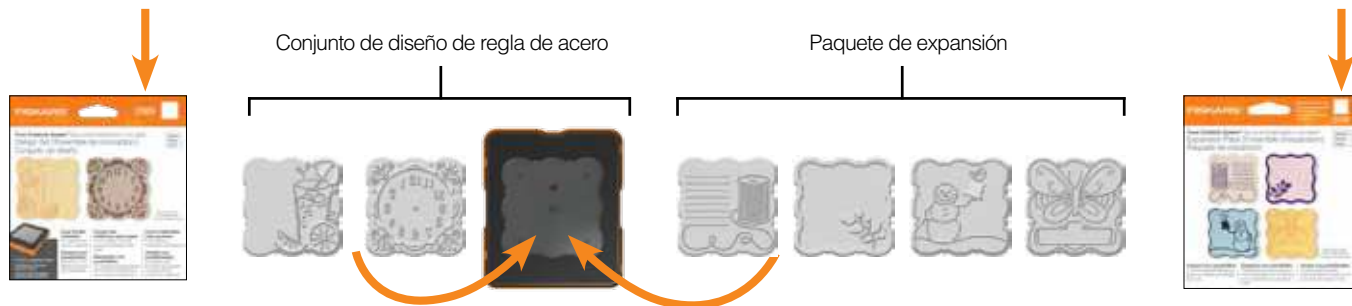



## Conjuntos de diseño

Los conjuntos de diseño incluyen un troquel de corte y dos placas para tipografía intercambiables. Los conjuntos de diseño se encuentran disponibles en dos estilos. Las fotografías grabadas de troqueles cortan formas detalladas y los troqueles de regla de acero cortan materiales más gruesos.

### Fotografía grabada de troqueles

Si siguiendo las tendencias, las fotografías grabadas en troqueles cortan formas complejas en materiales livianos.

Cortes: papel vitela, cartulina y otros materiales similares

### Troqueles de regla de acero

Los troqueles de regla de acero cortan formas tradicionales en materiales más gruesos como cartón gris, tela y chapado de madera. Se adaptan a placas para tipografía de paquetes de expansión combinados.

Cortes: cartón gris, chapado de madera, corcho, imán, papel vitela, láminas para ventanas, vinilo, fieltro, tela, láminas de metal, espuma, cartulina y otros materiales similares

### Paquetes de expansión

Las placas para tipografía de paquetes de expansión adicionales se adaptan a láminas de conjunto de diseño de regla de acero combinados.

### Kit de adaptador

Múltiples placas y cuñas de diversos grosores le permiten usar las láminas de los competidores en la Fuse Creativity Machine. Consulte la página 49 para ver las fórmulas.

## Trucos y consejos

- Corte previamente el papel al tamaño adecuado para evitar que se desperdicie.
- Para asegurar que la tinta se aplique solo sobre la placa para tipografía y no sobre la lámina para troquelar, utilice un trozo de papel para troquelar una forma. Luego, deseche la forma de troquelado y utilice el papel que haya quedado como una máscara para proteger la lámina para troquelar durante la colocación de la tinta.
- Sostenga la placa para tipografía hacia abajo con un dedo mientras coloca tinta para que la imagen se mantenga fija.
- Las almohadillas de tinta para tela aplican mejor la tinta que las almohadillas de tinta para esponja.
- El secado de la almohadilla de tinta aplica la tinta en forma más pareja y precisa que si se limpia por todas las placas. Además, la colocación de tinta en pequeños pasos alrededor del borde, de un lado al otro, ofrece una aplicación más eficaz y proliza de la tinta.
- El secado con una almohadilla de tinta más grande ofrece mayor estabilidad para una aplicación de la tinta más uniforme. También ayuda a evitar la colocación de tinta sobre áreas no deseadas.
- Limpie el exceso de tinta o la tinta no deseada con una toalla de papel húmeda o un hisopo de algodón. Esto evitará que la tinta llegue a espacios no deseados cuando realice la tipografía.
- Cuando use las placas para tipografía para bordes, tenga en cuenta que solo encajan de una manera en la lámina para troquelar.
- Para una impresión más intensa, agregue un pedazo de papel de impresión debajo del tapete de hule.
- Los nombres impresos en todas las placas deberán estar orientados siempre hacia arriba.
- Para limpiar las placas de diseño, use limpiador para sellos o jabón suave y agua.
- Los troqueles de regla de acero cortarán la placa de diseño si no se alinean adecuadamente.
- Se recomienda utilizar cartulina de 80 lb para obtener mejores resultados.
- Cuando sea necesario cambiar el tapete de hule, simplemente retire el tapete anterior y cualquier resto de adhesivo que haya quedado. Tenga cuidado de no dañar la placa si utiliza una herramienta para retirar el tapete. Cuando aplique un tapete de hule nuevo, asegúrese de que no haya burbujas entre el nuevo tapete y la plata de corte.



# Fórmulas de adaptador: Secuencia de placa para usar otros productos

Parte inferior				Parte superior		
Placa base	Cuña A	Cuña B	Cuña C	Producto	Tapete de hule	Placa de corte
				LifeStyle Crafts™		
X	X	X		Troqueles de corte		X
X			X	Plegaderas para estampado		X
X			X	Placas para tipografía	X	X
				Sizzix®		
		**X	X	Originals™		X
		**X	X	Bigz™		X
		**X	X	On The Edge™		X
		X	X	Sizzlits®		X
X			X	Textured Impressions™		X
X		X		Texturz™	X	X
X			X	Embosslits™		X
X		X	X	Simple Impressions™		X
X		X	X	Clearlits™		X
X		X	X*	Ink-its Letterpress™	X	
				Stampin UP®		
X			X*	Placas para tipografía	X	
				Provocraft®		
X			X	Troqueles de corte		X
X			X	Plegaderas para estampado		X
X			X	Todo en uno		X
				Spellbinders®		
X	X			Nestabilities™	X	X
X	X			Borderabilities™	X	X
X	X			Impressabilities™	X	X
X	X			Edgeabilities™	X	X
X	X			Grand Nestabilities™	X	X
X	X			Shapeabilities™	X	X
				Fiskars®		
X			X	Placas para texturas	X	X

La placa de corte que viene con el conjunto de arranque tiene un tapete de hule adherido.

\* Coloque la cuña C en la parte superior del tapete de hule

\*\* Coloque la Cuña B en la parte superior del Cuña C

**FISKARS®**

# Fuse Creativity System®

Die-cut and letterpress in one pass™

Model Number: 100770-1001

MANUFACTURED FOR / FABRIQUÉ POUR /  
FABRICADA PARA:  
FISKARS BRANDS, INC.  
2537 DANIELS STREET  
MADISON, WI 53718  
1-866-348-5661

MADE IN CHINA / FABRIQUÉ EN CHINE /  
FABRICADA EN CHINA

US PATENT PENDING / BREVET AMÉRICAIN  
EN ATTENTE / PATENTE DE EE.UU.  
PENDIENTE

© 2012 FISKARS BRANDS, INC.

